



TMMOB

YIL: 23 SAYI 130 MART - NİSAN 2015

MAKİNA

MÜHENDİSLERİ ODASI

ESKİŞEHİR ŞUBESİ BÜLTENİ



HATIRA ORMANI oluşturmaya devam ediyoruz



**ÇANAKKALE
ŞEHİTLERİNİ ANMAK**



8 MART DÜNYA KADINLAR GÜNÜ KUTLANDI



**BÜYÜLEYEN
KONSER**

**İŞ SAĞLIĞI
VE GÜVENLİĞİ
KÜLTÜRÜ**



**İŞÇİ ÖLÜMLERİNDE
DÜNYADA "EN ÜST"
SIRALARDAYIZ**





tmmob
makina mühendisleri odası

VIII. ULUSAL UÇAK, HAVACILIK VE UZAY MÜHENDİSLİĞİ KURULTAYI

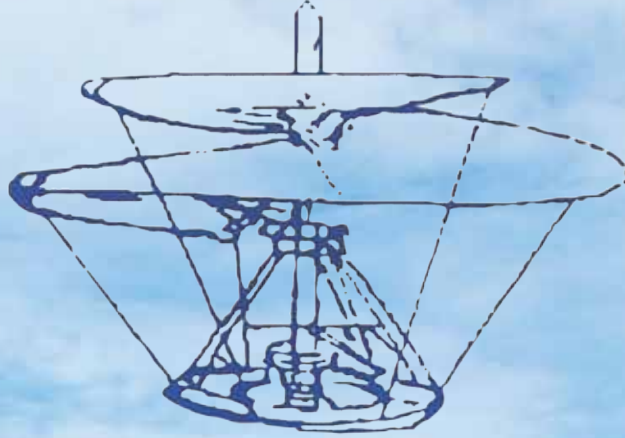

22-23 MAYIS 2015
ESKİŞEHİR

DESTEKLEYEN KURULUŞLAR

- ANADOLU ÜNİVERSİTESİ HAVACILIK VE UZAY BİL. FAK.
- ANOVA MÜHENDİSLİK
- ATAP A.Ş.
- ATARD SAVUNMA VE HAVACILIK SAN. A.Ş.
- ESKİŞEHİR BÜYÜKŞEHİR BELEDİYESİ
- ESKİŞEHİR HAVACILIK KÜMELENMESİ DERNEĞİ
- ESKİŞEHİR ODUNPAZARI BELEDİYESİ
- ESKİŞEHİR OSMANGAZİ ÜNİVERSİTESİ
- ESKİŞEHİR SANAYİ ODASI
- ESKİŞEHİR TİCARET ODASI
- HAVA KUVVETLERİ KOMUTANLIĞI
- HAVACILIK VE UZAY KÜMELENMESİ DERNEĞİ (HUKD)
- INFOTRON
- İTÜ UÇAK VE UZAY BİLİMLERİ FAKÜLTESİ
- KALE HAVACILIK SANAYİ A.Ş.
- LİDER TEKNOLOJİ GELİŞTİRME LTD. ŞTİ.
- MİLISOFT YAZILIM TEKNOLOJİLERİ A.Ş.
- MYTECHNIC AIRCRAFT MRO SERVİSES
- ODTÜ HAVACILIK VE UZAY MÜHENDİSLİĞİ BÖLÜMÜ
- SAVUNMA VE HAVACILIK DERGİSİ
- STARRAG MAKİNA TİC. VE SERVİS LTD. ŞTİ.
- TAI TUSAŞ-TÜRK HAVACILIK VE UZAY SAN. A.Ş.
- TEI TUSAŞ MOTOR SANAYİ A.Ş.
- TEKNO TASARIM A.Ş.
- TOMRİS MAKİNA SAN. VE TİC. LTD. ŞTİ.
- TURBOMAK HAVACILIK SAN. VE TİC.LTD.ŞTİ.
- TÜBİTAK UZAY TEKNOLOJİLERİ ARAŞTIRMA ENSTİTÜSÜ
- TÜRKİNE TEKNİK GAZ TÜRBİNLERİ BAKIM ONARIM A.Ş.



tmmob
makina mühendisleri odası
eskisehir şubesi

ADRES :

Hoşnudiye Mah. Kızılcıklı Mahmut Pehlivan Cad. Altın Sokak No: 1, Kat: 3 ESKİŞEHİR

Tel. : 0.222. 230 93 60

Faks : 0.222. 231 38 54

E-posta : eskisehir@mmo.org.tr

Web : <http://eskisehir.mmo.org.tr>



ODAMIZ BİR TUŞ KADAR UZAKTA

Dergimizin Tümüne Web
Sitemizden Ulaşabilirsiniz

**60 Yıllık Mühendis ve Makina
30 Yıllık Endüstri Mühendisliği
24 Yıllık Tesisat Mühendisliği**



tmmob makina mühendisleri odası eskışehir şubesi bülteni

Yıl: 23 Sayı 130
MART - NİSAN 2015

tmmob
makina mühendisleri odası
eskışehir şubesi adına sahibi

Hakan ÜNAL

Yönetim Kurulu

Hakan ÜNAL - Başkan
İsmail SAÇKESEN - Başkan Vekili
Atıla TOMSUK - Sekreter
Neşet AYKANAT - Sayman
Ahmet SARAL - Üye
Suat BALCI - Üye
Metin UÇKUN - Üye

Sorumlu Yazı İşleri Müdürü

Atıla TOMSUK

Yayına Hazırlayanlar

Deniz ÖZCAN DEMİRBAŞ
K. Levent GÜLER

Grafik Tasarım

Hülya ÇALIK

Baskı

MRK Baskı Tanıtım
Hizmetleri Ltd. Şti. Uzayçağı Cd. 1254 Sk.
No: 2 Östüm/ANKARA
Tel: (0312) 354 54 57
Fax: (0312) 385 79 05
E-mail: mrk@reprus.com.tr

Yönetim Yeri

TMMOB Makina Mühendisleri Odası
Eskışehir Şubesi
Hoşnudiye Mh. Kızılıçıklı M. Pehlivan Cd.
Altın Sk. No: 1 Kat: 2-3-4 - Eskışehir
Tel: (0222) 230 93 60
Fax: (0222) 231 38 54
E-mail: eskisehir@mno.org.tr
Web: www.eskisehir.mno.org.tr

Afyonkarahisar İl Temsilciliği

Hattat Karahisar Mh. Atatürk Cd.
Kervansaray Sitesi B Blok No: 145/1B
AFYONKARAHİSAR
Tel : (0272) 215 20 02
Faks : (0272) 215 91 70

Kütahya İl Temsilciliği

Balıklı Mh. Karakol Sk. Ethem
Saygılı İşhanı Kat: 1
KÜTAHYA
Tel & Faks : (0274) 224 09 38

Bilecik İl Temsilciliği

Gazipaşa Mh. Tevfikbey Cd.
No: 36 D: 2
BİLEÇİK
Tel : (0228) 212 68 18
Faks : (0228) 212 67 81

Tavşanlı İl Temsilciliği

Yeni Mh. Akseven Sk. Özyuvam
Pasajı No: 17
TAVŞANLI / KÜTAHYA
Tel : (0274) 600 00 51
Faks : (0274) 600 00 41

Bülten, TMMOB Makina Mühendisleri Odası Eskışehir Şubesi üyelerine bedelsiz olarak gönderilir. Gönderilen yazıların yayınlanıp yayınlanmamasına TMMOB Makina Mühendisleri Odası Eskışehir Şubesi Yönetim Kurulu karar verir. Yayınlanan yazılardaki sorumluluk, yazarlarına, ilan ve reklamdaki sorumluluk ilan veren kişi ve/veya kuruluşa aittir. Bülten gönderilen çeviri yazılarının kaynağı mutlaka belirtilir. Gönderilen yazılar yazarlarına geri verilmez.



Baharın tüm renklerine merhaba

Bu yıl da günlük koşuşturmalarımızın ve stres kaynaklarımızın arasında baharı ıskalamayalım istedik. MMO ormanını bu yıl kent merkezine çok yakın bir bölgede siz üyelerimiz ve çocuklarımızın geleceği için hazırladık. Kent Ormanı içinden yapacağınız yürüyüşünüzün bitiş noktası olarak odamızın Orman Bölge Müdürlüğü işbirliği ile oluşturduğumuz ormanımızda sonuçlandırmanızı ve Eskişehir'i yukarıdan seyretmenizi öneriyoruz. Yazın kavurucu sıcakları gelmeden, toprak henüz yağmur kokuyorken yapmalısınız bu yürüyüşü.

Doğaya sahip çıkmak insana sahip çıkmadan mümkün olmuyor. İnsana sahip çıkmak için çocukların ve kadınların haklarına, hayatlarına sahip çıkmak gerekiyor. İnsan hayatına sahip çıkmak için hukuk ve adalet gerekiyor. Hukuk ve adaleti kaybetmemek için demokrasiye ihtiyaç duyuyorsunuz. Demokrasiyi yitirdiyseniz eşitlik ortadan kalkıyor. Eşitliğin olmadığı bir ülkede kavgalar, savaşlar bitmek bilmiyor. Bu bir zincire benziyor. Küçük bir halka olmazsa bü-

yük bir parçası kopuyor .

Doğaya çıktığımızda, doğaya ve hayata bağlılığımızda artmakta. Bu durumda çelişkilerimiz de derinleşiyor aslında. Elektrik iletimini yönetemeyen bir ülkede Nükleer Santral kurulumu skandallarla ilerliyor. Çocukların masumiyeti kullanılarak yapılan reklamlarla toplumun gözü boyanmak isteniyor ve tüm skandallar gizlenmeye çalışılıyor. Ülkemizde kurulmak istenen nükleer santralde kullanılacak olan teknoloji ilk kez denenecek. Bir öncesi yok. Atıkların nerede bertaraf edileceğine ilişkin hiç bir tatminkar açıklama yok. Asbestli gemiler ülkemize rahatça girebiliyor.

Ülkemizde artık her türlü tartışma toplumsal hayatımızın temelleri üzerinde odaklanıyor ve çözüme kavuşmıyor. Daha çok bir dayatmadır gidiyor.

Küçük de olsa bir orman yapmak bizleri rahatlatırsa da, bir başkasının rant veya iktidar uğruna doğayı, ormanları, dereleri, kıyıları, hukuku ve demokrasiyi katlediyor olmasını kabul etmiyoruz.

Saygı, Sevgi ve Dostlukla,

MMO Eskişehir Şube Yönetim Kurulu Adına
HAKAN ÜNAL
Yönetim Kurulu Başkanı

İÇİNDEKİLER



6 ASANSÖRLERİN PERİYODİK KONTROLLERİ İÇİN BELEDİYELERLE PROTOKOLLER DEVAM EDİYOR

9 "MÜHENDİS VE KADIN" "KADIN VE EĞİTİM"

10 HATIRA ORMANI OLUŞTURMAYA DEVAM EDİYORUZ

18 İŞ SAĞLIĞI VE GÜVENLİĞİ KÜLTÜRÜ

20 ARAÇ İMAL TADİL VE MONTAJ YÖNETMELİĞİ UYGULAMALARI

22 REVİZYON AFİFE JALE'NİN MÜCADELESİ

28 12. ULUSAL TESİSAT MÜHENDİSLİĞİ KONGRESİ VE TESKON+SODEX FUARI DÜZENLENDİ

6



9



10



22

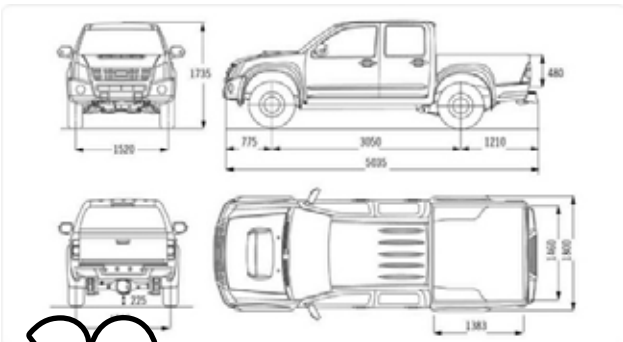

20

28





**Havuz Tesisi Mühendis
Yetkilendirme kursu**



Mekanik Tesiat Uzman Mühendis Yetkilendirme kursu



MESLEK İÇİ EĞİTİMLERİMİZ

Yıllık eğitim programımız çerçevesinde ve üyelerimizden gelen talepler doğrultusunda gerçekleştirdiğimiz, üyelerimizin uzmanlık

alanlarının belgelendirilmesine yönelik eğitimlerimize devam ettik. Eğitimlere katılan 38 üyemizin uzmanlıkları belgelendirildi.

EĞİTİMİN ADI	EĞİTİMCİ	EĞİTİM TARİHİ	EĞİTİMİN YERİ	KATILIMCI SAYISI
Havuz Tesisi Müh. Yet. Kursu	Üzeyir ULUDAĞ Mak. Müh	06-08 Mart 2015	Eskışehir	10
LPG Otogaz İstasyonları Sorumlu Müdür Kursu	M. Simavi BAKIR Mak. Müh	19-21 Mart 2015	Afyon İl Temsilciliği	19
Mekanik Tesiat Uzman Müh. Yet. Kursu	Ahmet Turan DÖRTDEMİR Mak. Müh	20-26 Nisan 2015	Eskışehir	9

TEKNİK PERSONEL EĞİTİMLERİ

LPG sektöründeki dolun boşaltım ve taşıyıcı personel ile sanayi kuruluşlarında kaldırma-iletme birimlerinde görev yapan personele yönelik eğitimlerimizi gerçekleştirdik. Odamızın sürekli eğitim anlayışı çerçevesinde katılımcılara iş sağlığı ve güvenliği kurallarına uygun çalışma bilincini kazandırarak, konuyla ilgili mevzuatın gereklerini yerine getirmelerini sağlamak amacıyla düzenlediğimiz eğitimlere 91 teknik eleman katılarak sertifikalarını aldılar.



LPG otogaz İstasyonları Taşıt Dolun Personeli Kursu-Kütahya

LPG TEKNİK PERSONEL EĞİTİMLERİMİZ

EĞİTİMİN ADI	EĞİTİMCİ	EĞİTİM TARİHİ	EĞİTİMİN YERİ	KATILIMCI SAYISI
Lpg Otogaz İstasyonları Taşıt Dolun Personeli (Pompacı) Kursu	Enis Emrah ERTAN Mak. Müh	13-14 Mart 2015	Kütahya İl Temsilciliği	23
Lpg Otogaz İstasyonları Taşıt Dolun Personeli (Pompacı) Kursu	Erhan İNAN Mak. Müh	17-18 Mart 2015	Eskışehir Şube	12
Lpg Otogaz İstasyonları Taşıt Dolun Personeli (Pompacı) Kursu	Selçuk UNDU Mak. Müh	21-22 Mart 2015	Afyon İl Temsilciliği	27
Lpg Otogaz İstasyonları Taşıt Dolun Personeli (Pompacı) Kursu	Erhan İNAN Mak. Müh	30 Mart - 01 Nisan 2015	Eskışehir Şube	17

OPERATÖR YETİŞTİRME EĞİTİMLERİMİZ

EĞİTİMİN ADI	EĞİTİMCİ	EĞİTİM TARİHİ	EĞİTİMİN YERİ	KATILIMCI SAYISI
Genel Tavan Vinci Operatörü Yetistirme Kursu	Erhan İNAN Mak. Müh	06 Nisan 2015	Eti Makine Sanayi ve Ticaret A.Ş.	12



Asansörlerin periyodik kontrolleri için belediyelerle protokoller devam ediyor



Tavşanlı Belediyesi ile 2 Mart 2015 tarihinde protokol imzalandı

KÜTAHYA/TAVŞANLI

Tavşanlı Belediye Başkanı Mustafa Güler ve Makina Mühendisleri Odası Tavşanlı İlçe Temsilciliği Yürütme Kurulu Başkanı Şükrü Koyuncu asansör periyodik kontrollerinin gerçekleştirilmesine yönelik protokolü 02 Mart 2015 tarihinde imzaladı. Protokol imza töreninde Tavşanlı Belediye Başkanı Mustafa Güler şöyle konuştu; "Makina Mühendisleri Odası'yla birlikte günlük yaşantımızda sıkça kul-

landığımız asansörlerin periyodik kontrollerinin yapılmasıyla alakalı bir protokol imzaladık. Asansörlere gerekli uyarılar asılıp gerekli kontroller artık rutin olarak yapılacak. Olası zafiyetlerin önüne geçerek istenmeyen bir vakanın oluşmasını engellemek adına bir adım attık. Kullanıcıların da asansör kullanım talimatlarına uymalarını kendilerinden rica ediyoruz. Şimdiden tüm halkımıza hayırlı olmasını dilerim" dedi.

KÜTAHYA/SİMAV-ŞAPHANE-NAŞA

Güvenli kenti oluşturmak için Simav, Şaphane ve Naşa halkının güvenli yaşam koşullarıyla buluşturmayı hedefleyen, kent yaşamının bir parçası haline gelen asansörlerin güvenliği konusunda Simav, Şaphane ve Naşa Belediyeleri ile Makina Mühendisleri Odası arasında 26 Mart 2015 tarihinde asansör kontrol protokolleri imzalandı.

Makina Mühendisleri Odası İl Temsilcisi M. Alper Demiral yaptığı açıklamasında; "Güvenlik ve sağlık konularında denetimlerin maddi çıkar gözetmeksizin tarafsız bir gözle yapılması gerekmektedir. Asansör kazalarında 2014 yılında birçok vatandaşımız hayatını kaybetmiştir. Bilim Sanayi Bakanlığı 2015 yılını asansörle mücadele yılı ilan etmiştir. Kütahya'nın asansör kontrolünde akredite olan Odamız Kütahya'nın İlçelerinde Belediyeleri ve vatandaşlarımızı bilgilendirmektedir. Simav, Şaphane ve Naşa'da bulunan asansörlerin akredite kuruluş ve ehil personel ile uluslararası standartlara uygun kontrollerle gerçekleştirilerek vatandaşların konut güvenliği sağlanacaktır. Apartman ve site yöneticilerinin asansörlerini yılda en az bir kez kontrol yaptırmak zorunda olup, asansör denetimlerini yaptırmayan

yöneticiler olası kazalarda hukuken birinci derecede sorumlu olacaktır. Bu kapsamda halkımızın güvenliği için Simav, Şaphane ve Naşa Belediyeleri ile Makina Mühendisleri Odası arasında protokol imzalanmaktadır." Asansör bakım protokolüne Simav

Belediye Başkan Yardımcısı Sayın M. Yılmaz Girgin, Şaphane Belediye Başkanı Sayın Rasim Daşhan, Fen İşleri Müdürü Bayram Peker ve Naşa Belediye Başkanı Kadir Bütüner ve Kütahya İl Temsilcisi Mehmet Alper Demiral katılmıştır.



Simav, Şaphane ve Naşa Belediyeleri ile Makina Mühendisleri Odası arasında 26 Mart 2015 tarihinde asansör kontrol protokolleri imzalandı

Şaphane



Simav



Naşa



Tavşanlı Fen Lisesi öğrencileri ile söyleşi



Makina Mühendisleri Odası Tavşanlı İlçe Temsilciliği; Tavşanlı Fen Lisesi öğrencileri ile 12 Mart 2015 tarihinde **'Makina Mühendisliği'** hakkında söyleşi yaptı.

Kariyer Günleri kapsamında düzenlenen etkinlikte; meslek seçiminin insan hayatındaki önemine değinen Temsilcilik Başkanı Şükrü Koyuncu; ülkemizde yaklaşık 180 üniversitenin bulunduğu, bunlardan pek çoğunun makina mühendisliği diploması verdiğini; ancak bu mesleği seçecek gençlerin,

dünyanın neresine giderlerse gitsinler 'söz sahibi olacak mühendisler' olmaları için gerekli şartların oluşumu hakkında konuştu. Çalışma alanları; ülkemizdeki mühendis sayısı ve arz talep durumu, okul seçimi, diğer disiplinlerle olan bağı anlatırken, mühendislik mesleğinin, üretim temeline dayandığının altını çizdi.

MESLEKİ GELİŞİM DANIŞMANLIĞI SEMİNERLERİ SÜRÜYOR



Üretimde Endüstri Mühendisinin rolü

Öğrenci Üyelerimizin meslek hayatlarına hazırlanmalarına katkıda bulunmak amacıyla Mesleki Gelişim Danışmanlığı çalışmalarımız kapsamında düzenlediğimiz "Üretimde Endüstri Mühendisinin Rolü" semineri 14 Mart 2015 tarihinde şubemiz eğitim salonunda gerçekleş-

tirildi. 21 öğrenci üyemizin ilgi gösterdiği etkinliğine Arçelik A.Ş.'den Endüstri Mühendisi Altuğ Hocaoğlu konuşmacı olarak katıldı. Endüstri Mühendisi Duayenleri, Endüstri Mühendisi Nedir?, Endüstri Mühendisi Ne yapar? Fark Yaratacak Tüyolar başlıklı konular hakkında bilgiler verdi.



Ülkemizdeki İş Sağlığı ve Güvenliği, İş Kazalarının Nedenleri ve Hukuksal Boyutu

Kütahya Belediyesi Eski Kültür Sarayı'nda 21 Mart 2015 Cumartesi günü saat 14:00-17:00 saatleri arasında yaklaşık 100 kişinin katılımıyla "Ülkemizde İş Sağlığı ve Güvenliği, İş Kazalarının Nedenleri ve Hukuksal Boyutu" paneli gerçekleştirildi.

Panelde resmi ve özel kuruluşlardan ilgili temsilciler, İSG uzmanları, avukatlar, mühendislik fakültesi öğretim üyeleri ve öğrencileri çeşitli sivil toplum örgütlerinden oda temsilcileri ve TMMOB bünyesindeki oda temsilcileri katıldı. Panel açılışında Kütahya Yürütme Kurulu Başkanı Mehmet Alper Demiral açılış konuşması yaptı. Demiral konuşmasında; İş Sağlığı ve güvenliği konusunun ülkemizde büyük bir problem oluşturduğunu dile getirdi. Demiral, "Her yıl azımsanmayacak sayıda insan, rahatlıkla engellenebilecek iş kazaları nedeniyle yaşamını yitirebilmektedir" dedi. Demiral bu konuda odamızca daha fazla bilinç ve duyarlılık oluşturmak amacıyla bu paneli düzenleme ihtiyacı duyulduğunu belirtti.

BİLİNÇLENDİRMEYE DEVAM EDECEĞİZ

"Ülkemizde İş Sağlığı ve Güvenliği, İş Kazalarının Nedenleri ve Hukuksal Boyutu" paneli Afyonkarahisar Ticaret ve Sanayi Odası Toplantı Salonu'nda 28 Mart 2015 Cumartesi günü saat 14:00-17:00 saatleri arasında yaklaşık 60 kişinin katılımıyla gerçekleştirildi. Panel açılışında konuşan Afyonkarahisar İl Temsilciliği Yürütme Kurulu Başkanı Yıldırım Göbel, azımsanamayacak şekilde artan iş kazalarının



önlenmesi için odamızın uzmanlık alanı kapsamında çalışmalarını sürdürdüğünü, konuyla ilgili bilinçlendirme ve bilgilendirme etkinliklerini yaptığını ve yapmaya devam edeceğini belirtti.

Her iki etkinliğimizde de A sınıfı iş güvenliği uzmanı Ali Borucu Panelist ve Moderatör olarak "Ülkemizdeki İş Sağlığı ve Güvenliği" konusuna değinirken yine A sınıfı iş güvenliği uzmanı panelist Mustafa ÖZESEN "İş Kazalarının Nedenlerinden" bahsetti. Son konuşmacı Hukuk Profesörü Prof. Dr. H. Nüvit GEREK İş Kazalarının Hukuksal Boyutuna değindi.

“Mühendis ve Kadın” “Kadın ve Eğitim”

Eskişehir Osmangazi Üniversitesi Prof.Dr. Suat Mirza Konferans Salonu'nda 24 Mart 2015 tarihinde öğrenci üyelerimizin katılımıyla “Mühendis ve Kadın” “Kadın ve Eğitim” semineri gerçekleştirildi.

Şube Yönetim Kurulu Yedek Üyemiz Aysun Altınay'ın Mühendis ve Kadın- Kadın ve Eğitim sunumuyla başlayan etkinliğe, Kadın Komisyonu Başkanı Fikriye Söğütlü, Başkan Vekili Elçin Ergünler Aksoyulu ve kadın komisyonu üyelerinden Nergis Uygun Baş, Sibel İşler, Esra Turan, Ceyla Akın, Nurcan Yılmazlar, Neziha Hanecioğlu, Filiz Tümer Belga Zeynep Ulutan, Güngör Yolgeçen ve teknik görevli M. Elçin Şenaydın katıldılar.

Alp Havacılık San. Tic. A.Ş. Kalite Mühendisi Sibel İşler konuşmasında mühendislik kavramını, ülkemizde mühendisliğin tarihçesi ve ilk Türk kadın mühendisimiz Sabiha Fırat Gürayhan hakkında bilgiler verdi. Toplumumuzda kadın mühendis ve gelecekte kadınlarımızı ve kadın mühendislerimizi neler bekliyor hakkında görüşlerini açıkladı. ETS Mühendislik İnşaat Asansör San. Tic. Ltd. Şti'de Uzman Mühendis Ceyla Akın BB,X,Y,Z kuşakları hakkında bilgiler vererek bu kuşaklar arasındaki iletişimin nasıl sağlanacağını anlattı. ESKİ Genel Müdürlüğü Kalabak Pet Şişe Dolum

Tesisleri'nde Bilgi İşlem Daire Başkanlığında Şube Müdürü Makina Mühendisi Nergis Uygun Baş ise toplumsal cinsiyet rolleri ve mühendislik seçimlerine değindi. Erma Isı Sistemleri ve İnşaat Malz. San. Tic. Ltd. Şti.'nde Makina Mühendisi Esra Turan çalışma hayatında kadın mühendislerin sorunlarına dikkat çekti.



BÜYÜLEYEN KONSER

Orman Haftası etkinlikleri kapsamında Eskişehir Orman Bölge Müdürlüğü ve Makine Mühendisleri Odası tarafından organize edilen Türk Sanat Müziği Konseri büyük beğeni topladı.



22 Mart Pazar akşamı Yunus Emre Kültür ve Sanat Merkezi'ndeki konsere Vali Yardımcısı Ömer Faruk Günay, Orman Bölge Müdürü Recep Ateş katıldı. Konser öncesi bir konuşma yapan Orman Bölge Müdürü Recep Ateş, Dünya Ormançılık Günü'nün anlam ve öneminden bahsederek “Yeşili seven sanatı ve sanatçısı da sever” dedi. Ateş ormancılarının sadece fidan dikmediğini belirtip, her türlü sosyal faaliyetlerin içinde olmaya çalıştıklarını söyleyerek emeği geçenlere teşekkür etti. Makine Mühendisleri Odası Korosu, Şef Dr. Pınar Uzundemir yönetiminde birbirinden güzel 22 eseri seslendirdi. Koroda bulunan Orman Bölge Müdürlüğü personeli Akın Akman ve Ahmet Çiçek de birer solo şarkı söyledi. Yaklaşık 500 seyirci tarafından izlenen konserin son eserinde, Vali Yardımcısı Ömer Faruk Günay ve Orman Bölge Müdürü Recep Ateş sahneye çıkarak koroya eşlik ettiler. Gecenin bitiminde sanatçılara ve katılımcılara hatıra fidanı hediye edildi.



HATIRA ORMANI oluşturmaya devam ediyoruz

Makina Mühendisleri Odası, Orman Bölge Müdürlüğü işbirliği ile hatıra ormanı oluşturdu.



Makina Mühendisleri Odası Eskişehir Şubesi her yıl gelenek haline getirdiği fidan dikme etkinliğini bu sene de 5 Nisan 2015 tarihinde tekrarladı. Kentin güneyinde bulunan Kocakır Mevkii'nde bir araya gelen Makina Mühendisleri Odası Eskişehir Şubesi üyeleri fidan dikme etkinliğine ormanın içerisinde, bol oksijenli havada kahvaltı ederek başladı. Daha sonrasında Eskişehir Orman İşletme Müdürlüğü'nde görev yapan Orman Mühendisi Akın Akman fidan dikimi hakkında bilgilendirme yaptı. Kocakır Mevkii'nin 1950'li yıllarda Orman Mühendisleri tarafından oluşturulduğunu belirten Akman, "Kocakır Mevkii'ne konum açısından Eskişehir'in ciğerleri diyebiliriz. Bu etkinliğinizi yürekten kutluyorum. Makina mühendislerinin sanatsal yüzü ile Ormanlık Haftası'nda bir konser düzenlemiştik. Bu etkinlik ile Makina Mühendisleri Odası'nın çevreci yüzü de ortaya çıkmıştır" dedi.

Akın Akman'dan sonra bir konuşma yapan Makina Mühendisleri Odası Eskişehir Şube Başkanı Hakan Ünal, geçmiş yıllarda Makina Mühendisleri Odası Eskişehir Şubesi tarafından oluşturulan orman alanları hakkında bilgi vererek, "Her sene yaptığımız bu etkinliğimizi bu sene farklı bir konsept ile devam ettirdik. Bu seneki etkinliğimiz Orman Bölge Müdürlüğü ile ortak bir konser ile başladı. Bugün de fidan dikimi ile devam ediyor. Katılan tüm üyelerimize, ailelerine ve çocuklarına teşekkür ederim" dedi.

Etkinliğe Makina Mühendisleri Odası Eskişehir Şubesi üyelerinin yanı sıra eşleri ve çocuklarının da katıldığı gözlenirken Ünal, "Türk Mühendis ve Mimar Odaları Birliği ve Makina Mühendisleri Odası Eskişehir Şubesi olarak kentlerimizin betonlaşmasına, bu tür alanların rant için feda edilmesine karşıyız. Diliyoruz ki bu tür alanlar gelecekte çok güzel bir yaşam alanı olur. Çocuklarımız doğanın, dünyanın hayatın güzelliklerini buralarda yaşasınlar. Bu etkinliğimizi de çocuklarımız için yapıyoruz" dedi.

Fidan dikiminin ardından seyir kulesinden kenti seyreden üyeler, son zamanlarda popüler bir hale gelen selfie fotoğrafı çekmeyi de unutmadılar. Bir süre kenti seyreden üyeler sonrasında bir piknik yaparak etkinliği sonlandırdılar.





Bilgisayar Destekli Tasarım ve Uygulamalı Eğitim Merkezi'ne teknik gezi

Bilecik Şeyh Edebali Üniversitesi, Makina ve İmalat Mühendisliği 4.Sınıf Öğrencilerinden 43 kişilik bir grup 04 Nisan 2015 tarihinde Şubemizin Organize Sanayi Bölgesi'nde bulunan "Bilgisayar Destekli Tasarım ve Uygulama Merkezimizi gezdi. Bilecik İl Temsilciliği Yürütme Kurulu Sekreter Üyesi Mehmet Yener Akdoğan ve Bilecik İl Temsilciliği Teknik Görevlisi Makina Mühendi-

si Nurettin Bekiş'in eşlik ettiği gezide, FORTUS 250mc - Hızlı Prototip cihazı ile smartSCAN3D tarama cihazı ile 3 boyutlu hassas ölçüm konularında bilgi verildi. Merkezimizin sanayi kuruluşlarına verdiği hizmetlerden, ürettiği parçalar hakkında bilgi verildi. Hızlı prototip makinamızda bir parça üretilerek öğrenci arkadaşlarımızın gözlemlenmeleri sağlandı.





YÜRÜTME KURULU TOPLANTISI

VIII.Ulusal Uçak Havacılık ve Uzay Mühendisliği Kurultayı Hazırlık Çalışmaları Devam Ediyor

YÜRÜTME KURULU TOPLANTILARI

Odamız adına Şubemiz Yürütücülüğünde 22-23 Mayıs 2015 tarihlerinde Eskişehir Osmangazi Üniversitesi Kongre Merkezi'nde gerçekleştirilecek olan VIII. Ulusal Uçak Havacılık ve Uzay Mühendisliği Kurultayı Yürütme Kurulu toplantıları 05 Mart 2015 ve 07 Nisan 2015 tarihlerinde Şubemizde gerçekleştirildi.

05 Mart 2015 tarihinde gerçekleştirilen toplantıda sekreterliğe ulaşan 41 adet bildiri özetini Kurultayın amaç ve kapsamında uygunluğunun değerlendirilmesi yapılarak değerlendirme sonuçlarının yazarlarına bildirilmesi yönünde yapılacaklar belirlendi. Toplantıya Hakan Öztürk, İsmail Saçkesen, Münir Üstündağ, Osman Aysan Özcan, Yunus Küllü ve Kongre Sekreteri M.Elçin Şenaydın katıldılar.

Yürütme Kurulu üyeleri Hakan Öztürk, İsmail Saçkesen, Münir Üstündağ, Mehmet Şerif Kavsaoğlu, Osman Aysan Özcan, Yunus Küllü, Akın Ekinci, Eser Cömert, Kongre Sekreterleri K. Levent Güler ve M. Elçin Şenaydın'ın ka-

tıldığı 07 Nisan 2015 tarihinde gerçekleştirilen toplantıda Sekreterliğimize ulaşan 24 adet bildirilerin değerlendirilmesine yönelik hakemler belirlendi. Hakemlerden 15 Nisan 2015 tarihine kadar görüş istenmesine karar verilerek, sekreteryanın yapması gereken çalışmalar belirlendi.

DÜZENLEME KURULU TOPLANTISI

VIII.Ulusal Uçak Havacılık ve Uzay Mühendisliği Kurultayı Düzenleme Kurulu 3.toplantısı 25 Nisan 2015 tarihinde Şubemizde gerçekleştirildi. Toplantıya Düzenleme ve Yürütme Kurulu'ndan Selçuk Soylu, Murat Çakıcı, Kıvılcım Ozaner, Yunus Küllü, Korcan Özyurt, İsmail Saçkesen, Hakan Öztürk, Münir Üstündağ, Mukadder İğdi Şen, Yaver Tetik Kongre Sekreterleri K. Levent Güler ve M. Elçin Şenaydın katıldı. Sekreterliğe ulaşan bildiriler hakem görüşleri doğrultusunda tekrar değerlendirilerek bildirilerin kabulüne yönelik son düzenlemeler yapıldı. Kurultay programının ana hatları belirlendi.Kurultay programına son halinin verilmesi için Yürütme Kurulu'na yetki verildi.



DÜZENLEME KURULU TOPLANTISI

Bakım Teknolojileri Kongresi ve Sergisi Yürütme Kurulu toplandı

Bakım Teknolojileri Kongresi Ve Sergisi Yürütme Kurulu Toplantısı 11 Nisan 2015 tarihinde Şubemiz'de gerçekleştirildi. Toplantıya Yürütme Kurulu Üyeleri Nezih Tok, Fatih Temizsoy, Engin Arıkan, S.Serkan Varoğlu, Fatih Tezel, Vedat Dedeoğlu, İsmail. Yalçın, Kayhan KOCA, Yusuf Erdal ÖZDİL, Mehmet Orhan ÖZEN, Eralp Mustafa AŞIK Özgür ÜNSAL, Alper UĞUR, Kongre Sekreterleri K.Levent Güler ve İbrahim Küçükaçıl katıldılar. Toplantıda bildiri özetleri, sergi çalışmaları hakkında bilgi verildi. Sekreteryaya ulaşan bildirimlerin sayısını arttırmak üzere çalışma takviminin revize

edilmesine karar verildi. VII. Bakım Teknolojileri Kongre ve Sergisi için gelen 34 adet bildiri özeti incelenerek Kongrede ele alınacak konular kapsamında sınıflandırmaları yapıldı, bildiri elde edilemeyen konularla ilgili bildiri sağlamak üzere çalışma yapılmasına karar verildi.

VII. Bakım Teknolojileri Kongre ve Sergisinin tanıtımı için 16-17-18 Nisan 2015 tarihlerinde gerçekleştirilecek olan MAINTENANCE İSTANBUL fuarında stand açılarak, kongreye katılımın sağlanması ve Kongrenin duyurulması için gerekli çalışmaların yapılmasına karar verildi.



Tesis Yönetimi ve Bakım Teknolojileri Fuarı'na katıldık

Maintenance İstanbul Tesis Yönetimi ve Bakım Teknolojileri Fuarı'na Katıldık.

VII. Bakım Teknolojileri Kongre ve Sergisinin tanıtımını ve duyurusunu yaparak, kongreye katılımın sağlanması amacıyla 16-17-18 Nisan 2015 tarihlerinde İstanbul'da Lütfi Kırdar Uluslararası Kongre ve Sergi Sarayı'nda gerçekleştirilen olan Maintenance İstanbul Tesis Yönetimi ve Bakım Teknolojileri Fuarı'nda fuarına Şubemiz de bir stand açılarak katıldı. Şubemiz Teknik Görevlisi İbrahim Küçükaçıl'ın katıldığı fuarda 3 gün boyunca, sponsorluklar, sergi alanı satışları, bildiri özetlerinin artırılması ve farklı konu başlıkları altında kongrenin içeriğinin zenginleştirilmesi amacıyla çalışmalar yapıldı. Fuara katılan bakım mühendisliği üzerine çalışan firmalarla birebir görüşülerek ve kongremize verebilecekleri destekler konusunda görüş alışverişinde bulunuldu. Fuara ziyaretçi olarak gelen sektör çalışanlarına kongreye katılım anlamında bilgiler ve detaylar aktarıldı. Kongre

Yürütme Kurulu üyelerimiz Fatih Temizsoy, İsmail Yalçın, Coşkun Yıldız, Özgür Ünsal 17.04.2015 tarihinde, Nezih TOK, S. SerkanVaroğlu da 18.04.2015 tarihinde standımıza gelerek çalışmalarımıza destek verdiler.



Pompalarda Yeni Teknolojiler ve Enerji Verimliliği Semineri



“Pompalarda Yeni Teknolojiler ve Enerji Verimliliği” semineri 29 Nisan 2015 tarihinde Şubemiz Eğitim Salonu’nda gerçekleştirildi. Makine Mühendisi Can İleri’nin verdiği seminere 29 üyemiz ilgi gösterdi. İleri; “Islak Rotorlu Pompalarda ve Kuru Rotorlu Pompalarda Enerji Verimliliği ve Yeni Yönetmelikler ile Uyumlası Zorunlu Hale Gelen Önemli Maddeler, Pompalarda Entegre ve Harici Frekans Konvertörü Kullanımı ve Uygulama Örnekleri, Pompa etüdü, Verimsiz Pompaların Değişimi” konuları hakkında bilgi verdi. Eğitim sonunda Doğalgaz Komisyon Üyemiz Mesut Sadık Yurtman konuşmacı Can İleri’ye katkılarından dolayı teşekkür belgesi verdi.

ESOGÜ Kariyer Günlerine katıldık

Eskişehir Osmangazi Üniversitesi Mühendislik Mimarlık Fakültesi tarafından Prof. Dr. Suat Mirza Konferans Salonu’nda düzenlenen “Kariyer Günleri 2015” etkinliğine 30 Nisan 2015 tarihinde Şubemiz stant açarak katıldı. Birçok firma ve Meslek

odalarının da bulunduğu etkinlik ESOĞÜ Rektörü Prof. Dr. Hasan Gönen ve Mühendislik ve Mimarlık Fakültesi Dekanı Prof. Dr. Emin Kahya’nın açılış konuşmalarıyla başladı. Kurum Kültürü ve Değerleri, Genç Mühendislere Tavsiyeler ve Arçelik A.Ş.’de İnsan

Kaynakları Uygulaması ile ilgili konular anlatıldı. Etkinlikte Odamızın çalışma alanları, faaliyetleri, üyelik ve öğrenci üyelik hakkında bilgiler aktarıldı. Öğrenci arkadaşlarımıza mühendislik eğitimi sırasında ve sonrasında bilgi birikimlerini arttırabilmelerine yönelik olarak Odamızın sunduğu imkanlar, eğitimler hakkında bilgi verildi. Öğrencilerin yoğun ilgi gösterdiği etkinliğin sonunda sektör temsilcilerine ve Meslek Odalarının yöneticilerine plaket verildi.





Milli İttifak Makina Mühendisleri Odası'nda

Saadet Partisi ve Büyük Birlik Partisi'nin oluşturduğu Milli İttifak Milletvekili adayları Makina Mühendisleri Odası'nı ziyaret etti.

Milli İttifak Eskişehir Milletvekili adayları Fesih Bingöl, Halil Evgi, Murat Çinitaş, Armağan Bulur, Nazif Ayaz ve Şaban Bozbal, Makina Mühendisleri Odası Eskişehir Şubesi'ne bir ziyaret gerçekleştirdi.

Ziyarette bir konuşma yapan Fesih Bingöl 7 Haziran seçimlerinin önemine değinerek "Bu seçimler ülkemiz için çok önemli. Özellikle parti ve siyasi çekişmelerini bir kenara bırakarak ülkenin geleceğini ifşa etmek adına çok önemli bir seçim olduğunu düşünüyorum. Bu seçimde öncelikle bütün meslektaşlarımız ve halkımızın Milli İttifak'a destek vermelerini arzu ediyoruz. Çünkü ülkenin istikbali bizim istikbalimizden çok daha önemlidir. Biz ülkemizi düşünüyoruz. Yaşanabilir bir Türkiye, yeniden büyük Türkiye, hak ve adalet merkezli yeni

bir dünya kurmak istiyoruz. Bu Türkiye'ye herkesin katkısının olmasını arzu ediyoruz" dedi.

Fesih Bingöl'den sonra bir konuşma yapan Makina Mühendisleri Odası Eskişehir Şubesi Yönetim Kurulu Başkanı Hakan Ünal ziyaretlerinden dolayı Milli İttifak'a teşekkür ederek, "Saadet Partisi Milletvekili adayları içerisinde makina mühendisi iki üyemizin bulunması bizleri heyecanlandırmıştır. Meslektaşlarımızın TBMM'de temsiliyet şansı bulmalarının mesleğimiz ve odamız adına büyük bir fırsat olacağını düşünüyoruz. Ayrıca Milletvekili adaylarının tamamının, mevcut siyasi iktidarın birliğimizi yok etmeye dönük torba yasalara karşı odamızın yanında yer almaları ve mecliste bulunmaları durumunda bu karşı duruşu sürdüreceklerini duymak, iktidara gelmeleri durumunda ise meslek örgütleriyle işbirliği içinde ülkeyi yönetme sözleri haklı mücadelemizde bize destek vermiştir."



Birliğimizi yok etmeye dönük çabalara karşı vekilleri yanımızda görmek istiyoruz

Milliyetçi Hareket Partisi adayları 28 Nisan 2015 tarihinde Makina Mühendisleri Odası Yönetim Kurulu'nu ziyaret ederek fikir alışverişinde bulundu. MHP adayları partilerinin Sivil Toplum Kuruluşları ile ilgili politikalarını anlatırken Makina Mühendisleri Odası Eskişehir Şubesi Yönetim Kurulu Başkanı Hakan Ünal da odaların yaşadığı problemler

ve çözüm önerilerini sıraladı. Ünal ziyaretlerinden dolayı MHP adaylarına teşekkür ederek, "Tüm partilerin Milletvekili adaylarının, mevcut siyasi iktidarın birliğimizi yok etmeye dönük torba yasalara karşı odamızın yanında yer almalarını istiyoruz. İktidara gelmeleri durumunda ise meslek örgütleriyle işbirliği içinde yönetme sözleri bizi mutlu etmiştir" dedi.



tmmob
makina mühendisleri odası
eskişehir şubesi

BİLGİSAYAR DESTEKLİ TASARIM VE UYGULAMALI EĞİTİM MERKEZİ'MİZDE PRO-ENGINEER EĞİTİMLERİMİZ BAŞLAMIŞTIR



BİLGİSAYAR DESTEKLİ TASARIM ve UYGULAMALI EĞİTİM MERKEZİ



Tel: 0.222 236 00 64

Fax: 0.222 236 01 74

Adres: Eskişehir Organize Sanayi Bölgesi Teknoloji Bulvarı
CNC Eğitim Merkezi (Teknoloji Bölgesi Ar-Ge Binalarının Karşısı) ESKİŞEHİR

E-mail: prototip@mno.org.tr

Çanakkale Şehitlerini Anmak



18 Mart 1915 günü Çanakkale Boğazında İtilaf Devletlerinden Birleşik Krallık ve Fransa donanmalarına ait gemilerle yapılan geniş çaplı saldırıların en şiddetli olanı gerçekleştirildi. Aralık 1915 ayına kadar devam eden saldırılar İtilaf Devletlerinin geri çekilmesi ve Gelibolu'yu tahliye etmesiyle sonuçlandı.

Yaklaşık 10 ay süren bu taarruza karşı verilen olağanüstü direnişte hayatını verenleri, çocuklarını bu cepheye gönderenleri ve gazilerimizi saygı ve minnetle anmak, kendi öz tarihimizi çocuklarımıza öğretmek ve gelecek kuşaklara aktarmak bir vatandaşlık görevi. Hamaset'in kelime anlamı kahramanlık ve cesaret demek. Yurttaşlarımızın değer verdiği yüksek vasıflara bir çok ilave yapılabilir. Örneğin dini değerler...

Tüm toplumun değer verdiği, saygı duyduğu yüksek vasıflara söylenecek hiç bir şey yoktur. Anmalar genelde en yüksek saygının ifadesi olarak, manevi olarak konsantrasyonun en üst seviyede yaşanması için sessiz ve kimi zaman topluca yapılır. Ancak anma temelde kişisel olarak yapılabilirse gerçek bir anlam taşır.

İbadet yapmak da aynı şekilde yorumlanır.

Bireylerin kutsal veya yüksek vasıflı bir değeri anmayı veya ibadeti sadece toplulukların önünde yapması, kişisel mahremiyetinde bunun bir yeri yoksa anlamlı değildir.

Bu yüzden siyasetin yazılı olmayan etik kurallarından bir tanesi, rakiplerinin veya diğer tüm siyasetçilerin ve toplumun bu değerleri zaten çok iyi bildiğini ve saygı duyduğunu en başından kabul etmiş olarak söze başlamaktır.

Bu arada Haziran genel seçimlerine az bir zaman kala, mil-

letvekili vitrinleri hamasi edebiyat nameleri ile süsleniyor. Bu noktada Çanakkale Şehitlerini Anma meselesini bir şova dönüştürmek, rakiplerinden daha çok milli değerlere bağlı olduğunu ve dolaylı olarak diğerlerinin aslında milli değerlerinin az olduğunu ya da olmadığını ima etmek siyasi etik açısından dini siyasete alet etmekle aynı şeydir...

'Bakın benim dini inançlarım ne kadar güçlü ki her cümleme, dinimizce kutsal olan sözlerle başlıyor ve bitiriyorum' demek gibidir...

Ülkemizde siyaset iki temel damardan yapılması bir zorunluluk gibi algılanır.

Merkeze milli değerleri ve/veya dini değerleri almak ve bunun üzerinden bol kepçe hamaset söylemi üretmek zorundasınız. Gerisi geliyor.

Evet gerisi geliyor, çünkü ülkemizde sürekli olarak bir tehdit algısı var. Bazen algı, bazen gerçek. Bazen hangisi gerçek hangisi yansıma veya yanılsama olduğunu anlamak çok zor.

Medya çoğunlukla bu hamaset siyasetinin vitrini olmuş, bir katalog yayını haline gelmiş durumda. Hükümetin müdahalelerine direnen, özgür ve demokratik basın mensuplarımız da olmasa gazete ve televizyonlar tamamen siyasi partilerin broşürleri haline gelecek. Ne de olsa şirketleşme sürecindeki bir ülke olduk.

O halde Çanakkale Şehitlerini Anmak Haziran seçimlerine yaklaştığımız böyle bir ortamda siyaset için hamaset edebiyatına sos malzemesi olarak kullanılması sizleri de rahatsız etmiyor mu?

Hakan Ünal

MMO Eskişehir Şube Yönetim Kurulu Başkanı

İŞ SAĞLIĞI VE GÜVENLİĞİ KÜLTÜRÜ

İş Sağlığı ve Güvenliği konusunda toplumu bilinçlendirme ve farkındalık yaratma çabasının en önemli yöntemleri, etkinlikler ve eğitimlerdir. Sadece iş hayatında değil normal yaşantımızda da kazanın ya da hastalığın önlem alınmadığı takdirde, her an karşımıza çıkabileceği unutulmamalıdır.

Ülkemizde Mayıs ayının ilk haftası İş sağlığı ve güvenliği haftası olarak tanımlanmıştır. Bu hafta boyunca iş sağlığı ve güvenliği kültürünün oluşması ve iş sağlığı ve güvenliğine dikkat çekmek amacıyla ülkenin değişik bölgelerinde çeşitli etkinlikler planlanmakta ve düzenlenmektedir. Bu kapsamda Eskişehir Makine Mühendisleri Odası ISG Komisyonu olarak biz de, oda üyesi mühendis arkadaşlarımızın ve işveren ile çalışanların iş sağlığı ve güvenliği bilincinin artırılması ve iş sağlığı ve güvenliğine yönelik sorumlulukları ve görevlerinin neler olduğuna yönelik bilgilendirmeyi uygun gördük.

Uluslararası Çalışma Örgütü, işçi sağlığı ve iş güvenliği kavramını, "her meslekte çalışanların yüksek düzeyde fiziksel, ruhsal ve sosyal sağlıklı ve güvenli bir ortama kavuşturulması ve bu durumun sürdürülmesi için yapılan çalışmaların tümü" olarak tanımlamaktadır. Bununla birlikte bu kavram, çalışanları, işletmeleri, işletmelerin ürünlerini kullananları ve işletmelerin çevrelerinde bulunan insanların sağlığını ve güvenliğini etkileyecek kadar sorumluluk isteyen geniş kapsamlı bir yapıya dönüştürmektedir.

Temel olgu, güvenli ve risksiz bir ortamda çalışma çabasının yaşamın her alanında var olduğunun bilincine varmaktır. Güvenlik, evde, okulda, işyerinde, seyahat sırasında, yürürken, kısaca yaşamın her anında varlığını sürdürmesi gereken bir ihtiyaçtır.

Ne yazık ki, Uluslararası Çalışma Örgütü kaynaklarına göre her yıl 1.2 milyon kadın ve erkek iş kazaları ve meslek hastalıkları dolayısıyla hayatını kaybetmektedir. Yine aynı kaynaklara göre; her yıl 250 milyon insan iş kazaları 160 milyon insan ise meslek hastalıkları sonucu ortaya çıkan zararlara maruz kalmaktadır. Son yapılan araştırmalara göre ülkemizde ise her gün ortalama üç çalışanın iş kazalarında hayatını kaybettiği ifade edilmekte. Sosyal Sigortalar Kurumu istatistiklerine göre 2013 yılında ülkemizde 191 389 adet

iş kazası olayı meydana gelmiş ve bunun sonucunda 1360 kişi yaşamını yitirmiştir. 2014 yılında iş kazasında hayatını kaybedenlerin sayısı daha da artarak 1865 kişiye ulaşmıştır.

Olayın birde ekonomik yönü mevcuttur. İş kazaları ve meslek hastalıkları sonucu maddi ve manevi kayıplar, ülke ekonomisi açısından önemli boyutlara ulaşmaktadır.

Ülkemizde 6331 sayılı yasa ile İş Sağlığı ve Güvenliği konusunda önemli iyileştirme ve geliştirmeler yapılmaya çalışılmıştır. Bu amaçla çıkarılan İş Sağlığı ve Güvenliği Yasasında çalışanlara ve işverenlere aşağıda açıklanan sorumluluklar yüklenmiştir.

İşveren Yükümlülükleri;

İşveren, işçilerin sağlığını ve güvenliğini korumak için mesleki risklerin önlenmesi, eğitim ve bilgi verilmesi dahil gerekli her türlü önlemi almak, organizasyonu yapmak ve gereçleri sağlamak zorundadır.

İşveren, sağlık ve güvenliğin korunması ile ilgili önlemlerin alınmasında aşağıdaki genel prensiplere uyacaktır:

- 1) Risklerin önlenmesi,
- 2) Önlenmesi mümkün olmayan risklerin değerlendirilmesi,
- 3) Risklerle kaynağında mücadele edilmesi,
- 4) İşin kişilere uygun hale getirilmesi için, özellikle işyerlerinin tasarımında, iş ekipmanları, çalışma şekli ve üretim metodlarının seçiminde özen gösterilmesi, özellikle de monoton çalışma ve önceden belirlenmiş üretim temposunun hafifletilerek bunların sağlığa olumsuz etkilerinin en aza indirilmesi,
- 5) Teknik gelişmelere uyum sağlanması,
- 6) Tehlikeli olanların, tehlikesiz veya daha az tehlikeli olanlarla değiştirilmesi,
- 7) Teknolojinin, iş organizasyonunun, çalışma şartlarının, sosyal ilişkilerin ve çalışma ortamı ile ilgili faktörlerin etkilerini kapsayan genel bir önleme politikasının geliştirilmesi,
- 8) Toplu korunma önlemlerine, kişisel korunma önlemlerine göre öncelik verilmesi,
- 9) İşçilere uygun talimatların verilmesi.

İşveren, işyerinde yapılan işlerin özelliklerini dikkate alarak; 1) Kullanılacak iş ekipmanının, kimyasal madde ve preparatların seçimi, işyerindeki çalışma düzeni gibi konular da dahil

işçilerin sağlık ve güvenliği yönünden tüm riskleri değerlendirdir. Bu değerlendirme sonucuna göre; işverence alınan önleyici tedbirler ile seçilen çalışma şekli ve üretim yöntemleri, işçilerin sağlık ve güvenlik yönünden korunma düzeyini yükseltmeli ve işyerinin idari yapılanmasının her kademesinde uygulanmalıdır.

2) Bir işçiye herhangi bir görev verirken, işçinin sağlık ve güvenlik yönünden uygunluğunu göz önüne alır.

3) Yeni teknolojinin planlanması ve uygulanmasının, seçilecek iş ekipmanının çalışma ortam ve koşullarına, işçilerin sağlığı ve güvenliğine etkisi konusunda işçiler veya temsilcileri ile istişarede bulunur.

4) Ciddi tehlike bulunduğu bilinen özel yerlere sadece yeterli bilgi ve talimat verilen işçilerin girebilmesi için uygun önlemleri alır.

Aynı işyerinin birden fazla işveren tarafından kullanılması durumunda işverenler, yaptıkları işin niteliğini dikkate alarak; iş sağlığı ve güvenliği ile iş hijyeni önlemlerinin uygulanmasında işbirliği yapar, meslekî risklerin önlenmesi ve bunlardan korunma ile ilgili çalışmalarını koordine eder, birbirlerini ve birbirlerinin işçi veya işçi temsilcilerini riskler konusunda bilgilendirirler.

İş sağlığı ve güvenliği ile iş hijyeni konusunda alınacak önlemler hiç bir şekilde işçilere mali yük getirmez.

Koruyucu ve Önleyici Hizmetleri yerine getirecek ve ilgili yönetmeliklere uyacaktır.

İlkyardım, yangınla mücadele ve kişilerin tahliyesi, ciddi ve yakın tehlike ile ilgili hususları yerine getirmek ve uymakla zorunludur.

İşyerinde risklerden özel olarak etkilenebilecek işçi gruplarının durumunu da kapsayacak şekilde sağlık ve güvenlik yönünden risk değerlendirmesi yapar.

Risk değerlendirmesi sonucuna göre, alınması gereken koruyucu önlemlere ve kullanılması gereken koruyucu ekipmana karar verir.

Üç günden fazla işgünü kaybı ile sonuçlanan iş kazaları ile ilgili kayıt tutar.

İşçilerin uğradığı iş kazaları ile ilgili rapor hazırlar.

İşçilerin bilgilendirilmesi; (İşyerinde iş sağlığı ve güvenliği hizmetlerinin etkin bir biçimde sürdürülmesi için işçilerin bilgilendirilmesi esastır.)

İşveren sağlık ve güvenlikle ilgili konularda işçilerin görüşlerinin alınması ve katılımlarının sağlanması için aşağıdaki hususları yerine getirmekle yükümlüdür:

İşveren, işe başlanmadan önce, çalışma yeri veya iş değişikliğinde, iş ekipmanlarının değişmesi halinde, yeni teknoloji uygulanması halinde, her işçinin çalıştığı yere ve yaptığı işe özel bilgi ve talimatları da içeren sağlık ve güvenlik eğitimi almasını sağlamak zorundadır

İşçilerin Yükümlülükleri;

İşçi sağlığı ve iş güvenliği konusunda önlem almak veya tedbirli davranmak yalnızca işverenlerin yapması gereken faaliyetler olarak algılanmamalıdır. İşçiler tarafından da bu faaliyetleri, önlemleri sadece işverenden beklemek zaten mantıklı bir yaklaşım değildir. Çünkü her işçi nihayetinde bir bireydir ve hiç bir birey sağlığının ve güvenliğinin olumsuz etkilenmesini istemez. İşçinin sağlığı ve güvenliği konularında çıkarılan yönetmelikler, bu konudaki faaliyetlerinin düzenlenmesini ve kişilerin bu faaliyetleri bilinçli şekilde yapmasını sağlamak için çıkarılmaktadır.

Herhangi bir olumsuz durumla karşılaşmamak için işçiler işyerinde sağlık ve güvenlikle ilgili aşağıda belirtilen hususlara uymakla yükümlüdür.

a) İşçiler, davranış ve kusurlarından dolayı, kendilerinin ve diğer kişilerin sağlık ve güvenliğinin olumsuz etkilenmemesi için azami dikkati gösterirler ve görevlerini, işveren tarafından kendilerine verilen eğitim ve talimatlar doğrultusunda yaparlar.

b) İşçiler, işveren tarafından kendilerine verilen eğitim ve talimatlar doğrultusunda, özellikle;

1) Makine, cihaz, araç, gereç, tehlikeli madde, taşıma ekipmanı ve diğer üretim araçlarını doğru şekilde kullanmak,

2) Kendilerine sağlanan kişisel koruyucu donanımı doğru kullanmak ve kullanımdan sonra muhafaza edildiği yere geri koymak,

3) İşyerindeki makine, cihaz, araç, gereç, tesis ve binalardaki güvenlik donanımlarını kurallara uygun olarak kullanmak ve bunları keyfi olarak çıkarmamak ve değiştirmemek,

4) İşyerinde sağlık ve güvenlik için ciddi ve ani bir tehlike olduğu kanaatine vardıkları herhangi bir durumla karşılaştıklarında veya koruma tedbirlerinde bir aksaklık ve eksiklik gördüklerinde, işverene veya işyeri işçi temsilcisine derhal haber vermek,

5) İşyerinde, sağlık ve güvenliğin korunması için teftişe yetkili makam tarafından belirlenen zorunlulukların yerine getirilmesinde, işverenle veya işyeri işçi temsilcisi ile işbirliği yapmak,

6) İşveren tarafından güvenli çalışma ortam ve koşullarının sağlanması ve kendi yaptıkları işlerde sağlık ve güvenlik yönünden risklerin önlenmesinde, işveren veya işçi temsilcisi ile mevzuat uygulamaları doğrultusunda işbirliği yapması gerekmektedir.

Sonuç olarak; İş sağlığı ve güvenliği yasal zorunluluğun yanında bir kültürdür. Bu kültürü kazandırabilmek, toplumun aydınlatılması ve farkındalık yaratılması amacı ile yapılacak tüm çalışma ve etkinliklere destek verilmesi, sosyal sorumluluğumuz olduğu unutulmamalıdır.

Saygılarımızla...

**MAKİNA MÜHENDİSLERİ ODASI ESKİŞEHİR ŞUBESİ
İŞ SAĞLIĞI VE GÜVENLİĞİ KOMİSYONU**



ARAÇ İMAL TADİL VE MONTAJ YÖNETMELİĞİ UYGULAMALARI

Araç İmal Tadil ve Montajı Hakkında Yönetmelik, 2918 sayılı Karayolları Trafik Kanunu hükümleri uyarınca araçların yapım ve kullanım bakımından karayolu yapısına ve trafik güvenliğine uyma zorunluluğunu yerine getirmek üzere; tadil aşamasında ve tip onayı yönetmelikleri (MARTOY, TORTOY, MOTOY) kapsamı dışında kalan yapım aşamasındaki araçlar ile tip onayı yönetmelikleri kapsamındaki araçlara bu Yönetmeliğe göre Ulusal Tip Onayı verilmesine ilişkin usul ve esaslar ile tip onayı yönetmeliklerindeki hükümlere ilave olarak uygulanacak hükümleri düzenlemektedir.

Bu yönetmelik, 2918 sayılı Karayolları Trafik Kanunu hükümleri uyarınca karayollarında kullanılması amaçlanan motorlu araçların ve bunların römorklarının;

- ➔ Tek tek tam araç onayını,
- ➔ Tek tek çok aşamalı araç onayını,
- ➔ Seri tadilat tip onayını,
- ➔ Münferit tadilat onayını,
- ➔ MARTOY, TORTOY ve MOTOY'da yer almayan ilave hükümleri,
- ➔ İtfaiye araçları ve azami hızı 25 km/saat'in üzerinde olan yol süpürme araçlarını
- ➔ Tutuklu ve hükümlü taşımaya mahsus cezaevi araçlarındaki uygulamaları kapsamaktadır.

Araç İmal Tadil ve Montajı Hakkındaki Yönetmelik kapsamında araçlara uygulanacak üst yapı uygulamalarına yönelik projeler, Odamızdan Araç Projelendirme Mühendis Yetki Belgesine sahip SMM Üyelerimiz tarafından hazırlanmaktadır. Araç İmal Tadil ve Montajı Yönetmeliği EK-IV maddesinde araçlar için müsaade edilen tadilatlar kapsamında hazırlanan projeler;

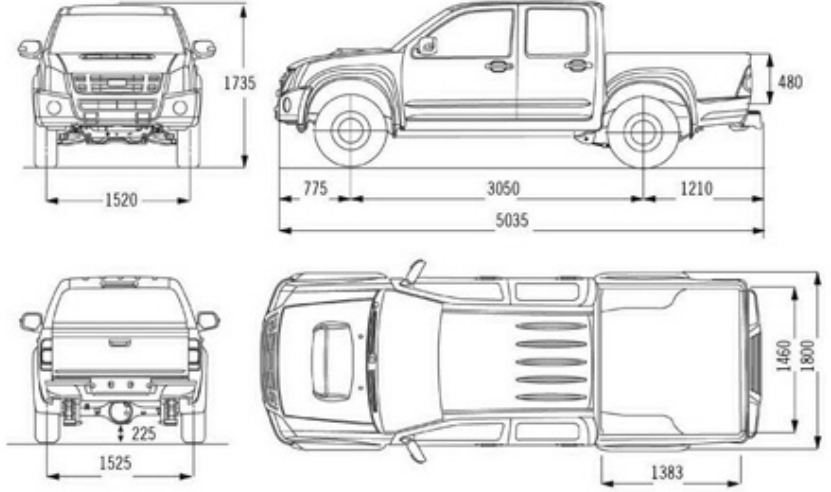

Motor değişikliği, Aktarma Organları tadilatı ve PTO (Yardımcı Güç Çıkışı) uygulaması, Direksiyon Sistemleri tadilatı, Şasi tadilatı, Çekici Kancası ilavesi, Üçüncü Dingil veya Lastik ilavesi, Kabin ve Karoseri tadilatı, "Tam ve Tamamlanmamış Araç Belgesi" bulunan araçlarda yükün ve işin özelliğine göre; damper kasası, tank, vidanjör, ahşap kasa, vinç vb. üst yapılar, Koltuk çıkarılması veya ilavesi, Traktörlerde kazma, yükleme, kanal açma ve benzeri ekipmanların ilave edilmesi, tip onaylı kabinlerin takılması kaydıyla kabin tadilatı, Klima Sistemleri tadilatı, Fren Sistemi tadilatı, Elektrik Sistemi tadilatı, Özürlü Araç tadilatı, Sürücü Kursları Eğitim Araçları tadilatı, Ön (Bull-Bar), arka ve yan (marşpiye) koruma sistemleri, Okul Servis Aracı tadilatı, Yakıt Sistemi Tadilatı: LPG, CNG Sistemleri olarak tanımlanmıştır.

Odamız ülke ve toplum yararları doğrultusunda yukarıda ifade edilen Araçların İmal, Tadil ve Montajlarının standartlara uygun olarak projelendirilmeleri, imalatları ve denetimlerinde görev alacak üyelerimizin bilgi ve birikimlerinin geliştirilmesine katkıda bulunmak amacıyla Meslek İçi Eğitim Merkezimiz tarafından eğitimler düzenlemektedir.

Eğitim sonunda yapılan sınavlarda başarılı olan üyelerimize Araç Projelendirme Mühendis Yetki Belgesi verilmektedir. Bu belgeye sahip olan üyelerimiz araçların münferit ve seri tadilatlarına yönelik projeleri üretmeye yetkili olmaktadır.

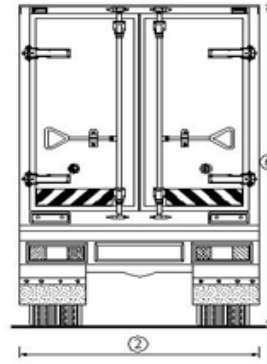
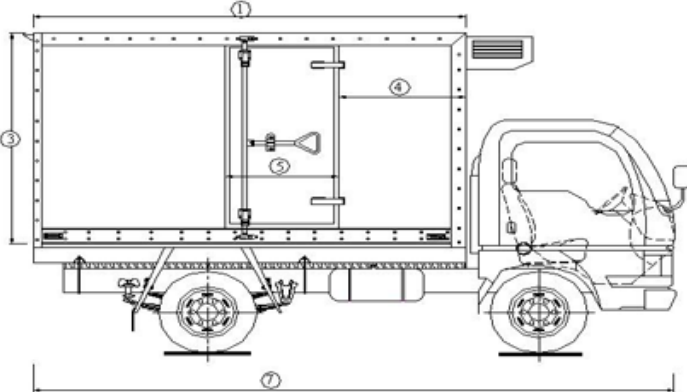

Kadın cinayetleri ve kadına şiddet politiktir

Bu ayki yazımızı yazarken aklımıza ilk gelen, ne yazık ki gündemimize acı bir şekilde oturan: Kadına şiddet, kadın cinayetleri yani kısaca Türkiye’de kadın olmanın zorlukları.

Kadına şiddet ve kadın cinayetleri hızla artarken, ülkemizde her gün bir kadının öldürüldüğü, eşinden, babasından, sevgilisinden fiziksel ya da psikolojik olarak şiddet gördüğü, devlet politikalarının altında ezildiği, hükümet tarafından her geçen gün söylemler ve yaptırımlarla baskı altına alındığı, fikirlerini özgürce ifade etmesinin engellendiği kadın; "annelik bir kariyerdir", "3 değil 5 çocuk doğurun", "kadın mıdır kız mıdır bilmem", "seçici olmayın kısmetinle evlenin", "tecavüze uğrayan ölsün, bebekleri değil" gibi cümlelerle de alenen itibarsızlaştırılmaya çalışılmaktadır. Kadına şiddeti, tecavüzü, cinayetleri suçlulara gereken cezayı indirimlerle ve aflarla kuşa çeviren ve bu şekilde de meşrulaştıran hü-

kümet adeta kadına şiddeti savunmaktadır.

Kadının giyimine, doğuracağı çocuk sayısına, nasıl doğum yapacağına, sürdüğü ruja, kahkasına, işine, eş seçimine, bekaretine, fikirlerine karışmayı devlet politikası haline getirenlere karşı, elbette kadın haklarına sahip çıkacak, akılcı çözümler üretecek, kadına şiddetin karşısında, kadının yanında duracağız.

Kadın cinayetleri ve kadına şiddet politiktir

Mutlu kadınların varlığına tahammül edemeyen politikalara karşı, hayata güneşli bakan kadınlar olmaya ve insanca yaşam hakkının yanında olmaya devam edeceğiz.

Baskılara, itibarsızlaştırmaya ve şiddete rağmen, bu baskıya itaat etmeyerek, onurlu bir yaşam mücadelesinde biz öğrenciler de varız.

8 Mart Dünya Emekçi Kadınlar Günü kutlu olsun.

Afife Jale'nin mücadelesi

30 Kasım 1918 tarihli Temaşa dergisinde Türk kızlarından 5-10 kadarının bu sene ilk kez Darülbeyaz'a alınacağı yazılır. O yıllarda belediyelerin temizlik işlerinden postanelere, eğitimden iş yerlerine her yerde kadın nüfusuna rastlamak mümkündür, çünkü erkek nüfus savaş esnasında ciddi şekilde azalmıştır. O tarihe kadar hiç tiyatro sahnesine çıkmamış kızların Darülbeyaz'dan sonra ne yapacakları asıl sorudur. Buna da "hanımlara özel temsillerde rol alacaklar" karşılığı verilir. 1890'da Amelia adıyla sahneye çıkan ancak adının Kadriye ve kendisinin Türk olduğu öğrenilen hanım izini kaybettirmek için çok uğraşmıştır.

Darülbeyaz mezunlarından öne çıkan ikisi Refika ve Afife'dir. Refika 6TL aylıkla suflörlük yapmaya başlar. Afife'ye ise 5TL aylıkla stajyer oyuncu kadrosu verilir, nasılsa asla sahneye çıkmayacaktır. Savaşın ağırlaşan koşulları tiyatrodaki azınlık mensubu sanatçıları etkiler. Genç ve fiziği düzgün olan Eliza Binemeciyan'ın aniden Paris'e gitmesi ortalığı karıştırır. Onun yerini tutacak o dönemde bir aktris bulma şansı yoktur. Eliza Hanım'ın Hüseyin Fuad'ın "Yamalar" piyesinde canlandığı Emel karakteri Afife'nin bitirme imtihanını kazandığı roldür. Jale ismi kullanılarak Kadıköy Apollon Tiyatrosu'na Afife'nin adı asılır, Türk ve Müslüman olduğu gizlenir.

13 Nisan 1919'da ilk temsile çıkan Afife Jale, kusursuz Türkçesi ve abartıya kaçmayan hareketleriyle kısa zamanda kendini ele verir. Seyirci çok memnundur, ancak Türk ve Müslüman olduğu söylentileri alır yürür. Bir kaç hafta sonra çok büyük bir kalabalığın erkenden tiyatroyu doldurduğu temsile perde arasını polisler basar. Türk kızının temsile devam edemeyeceğini, aksi halde tutuklayacaklarını söylerler. Her ne kadar oyunu bitirmeleri için izin istense de anlayış gösterilmez. Afife boyun eğmemeye kararlıdır: "Ben sahneye çıkacağım. Karakola götürseniz camı kırıp sokağa atlayacağım, sonra gelip yine sahneye çıkacağım" der. Tiyatro görev-



lileri her iki tarafı da sakinleştirir.

İkinci perde için yerini alan seyirciler sabırsızlanmaya başlar. Birisini gönderip Jale'nin aniden rahatsızlandığını söyletirlen, kimse inanmaz. Işıklar, yuhalamalar, homurtular yükselir. İkinci kişi çıkar ve açıklanamaz teknik bir aksaklık olduğunu, oyunun devam edemeyeceğini anons eder. Öncekinden daha şiddetli bir protesto ve tempo ile karşılaşırlar. "Kim ve ne hakla bu oyuna nasıl mani olabilir? Bu ne rezalet!" diyen bir seyirci polislerin salona girmesiyle derdest edilip karakola götürülür. Artık polisin varlığı anlaşılır, çaresiz tiyatro yönetimi üçüncü bir kişiyi açıklama yapmak üzere gönderir. Sınır harbi içinde yıpranmış olan bu temsilci: "Bu

oyun oynanamaz, Jale sahneye çıkamaz. Sadece bugün değil, haftaya da çıkamaz. Türk kadınının sahneye serbestçe çıkacağı inkılabı beklemekteyiz hepimiz." der ve ortalık karışır. Seyirci "Çıkacak-Çıkacak" diye tempo tutar. Ortamın kontrolden çıktığını gören polis tiyatronun tüm ışıklarını söndürür. Afife Jale'yi arka kapıdan kaçırlar. Seyirciler el yordamıyla dışarı çıkar ve kapının önünde tekrar toplanırlar. "Afife'yi polise vermeyeceğiz" diye bağırlar, kaçtığını öğrenince dağılırlar. Aralarından mukavemette bulunan bazıları tutuklanırlar.

Afife bir kaç gün sonra yakalanır, sorgusunda alttan almayan tavrı sebebiyle tutuklanırlar. Ona özel izin çıkarılarak sadece Beyoğlu bölgesiyle sınırlı kalmak kaydıyla sahne izni alınır. Bu arada Eliza Binemeciyan geri döner ve Afife'nin başarısından haz etmez. Bir kaç ay sonra 1921 yılı Şubat'ında verilen tüm izinler iptal edilerek Müslüman kadının sahneye çıkması tümüyle yasaklanır. Afife Dabrübedayi'den ayrılıp Burhaneddin Kumpanyası'yla Anadolu turnelerine katılır ve sahneye çıkar, başka kızları da çıkmaları konusunda yüreklendirir. Bir ara evlenerek Selahattin Pınar'ın "Huysuz ve Tatlı Kadın"ı olur. Genç denilebilecek bir yaşta aramızdan ayrılır.



Said Halim Paşa Yalısı

Said Halim Paşa, 1913-1917 yılları arasındaki Osmanlı İmparatorluğu'nun en çalkantılı döneminde sadrazamlık görevini yürütmüş birisidir. Mısır valisi Kavalalı Mehmet Ali Paşa'nın torunu olan Said Halim Paşa'nın adıyla anılan ve hala Yeniköy'de ayakta duran yalısı, bu zor dönemin izlerini taşır.

2 Ağustos 1914 günü Sadrazam Said Halim Paşa'nın dışında Harbiye Nazırı Enver Paşa, Dahiliye Nazırı Talat Bey ve Meclis Başkanı Halil (Menteşe) Bey yalıda Osmanlı İmparatorluğu adına bulunurlarken, Büyükelçi Baron Hans Freiherr von Wangenheim ise Almanya'yı temsil etmektedir. Gergin geçen tartışmalardan sonra Halil Bey'in arkadaşlarına 'adama ayıp oluyor' diye rahatsızlığını bildirmesiyle I.Dünya Savaşı'nda Almanya ile Osmanlı'nın ittifak yapacağına dair sekiz maddelik sözleşme bu heyet tarafından imzalanır. Sonradan öğrendiklerinde Maliye Nazırı Cavit Bey ile Donanma Nazırı Cemal Paşa'yı çok kızdıracak olan bu anlaşmanın imzalandığı bina hala ayaktadır.

1820 yılında inşa edilen yalı, 1860 yılında yıkılarak yeniden yaptırılmıştır. Babasını 1894 yılında vefat etmesinden sonra Said Halim Paşa, diğer kardeşlerinden hisselerini satın alarak yalıya sahip olmuştur. 1963 yılında yalı,



mirasçılar tarafından Turizm Bankası'na satılmış ve Türklere kapalı bir kumarhane olarak işletilmiştir. 1980'de bu kez gece kulübü olarak hizmet vermeye başlamıştır. 1984'te mülkiyeti devlete geçen yalı, resmi kabullerde kullanılmak üzere Başbakanlık Yazlık Konutu haline getirilmiştir. İddialara göre 1995 yılında, içindeki değerli eşyalar çalındıktan sonra, olayı ört bas etmek için bilinçli olarak yangın çıkarılmıştır. Yalı 1999 yılında tekrar yanmış, bu kez yangın büyümeden söndürülmüştür. 2003 ve 2006'da yalıya yük gemileri çarpmıştır.

Bu talihsiz yalıda eskilerden hala kalan yadigar eşyalardan en ilginç 'Çölde Av' isimli 7 metre uzunluğunda, 4 metre yüksekliğindeki Türkiye'deki en büyük tablodur. Tablonun ilginç bir yanı da, yalının başına gelen bütün felaketlerden her defasında sağ salim kurtulmuş olması ve boyutları nedeniyle çalınamamasıdır. Mısır çölleriindeki bir av sahnesinin resmedildiği eser, Fransız ressam Felix-Auguste Clement'e aittir. 2004 yılında yalı kiralananca içinde kalan envanter Yıldız Sarayı Müzesi'nin deposuna taşınırken bu tablo çıkarılamamış ve yerinde bırakılmıştır. Halen lokanta olarak hizmet veren bu tarihi yalıyı ve içindeki tabloyu fırsatınız olursa mutlaka ziyaret etmenizi öneririm.

ÜYELERİMİZE İNDİRİM UYGULAYAN KURUMLAR

TRAKYA RESTAURANT

Makina Mühendisleri Odası üyelerine %10 indirim uygulanacaktır. Üyeler Makina Mühendisleri Odası'na bağlı olduklarını gösteren üye kartını yanlarında bulundurmamalıdır. (Ödeme Esnasında)

Adres: Trakya Restaurant
Sahin Caddesi Tepebaşı Belediyesi Yanı
No: 84/A Eskişehir **Telefon :** 0222 330 52 02

%10

GETEMENLER

Makina Mühendisleri Odası üyelerine %20 indirim (İndirim sadece kırtasiye için geçerlidir.) Oda kimlik kartını gösteren Oda üyeleri ve çalışanları ile birlikte yanında getirdiği yakınlarına indirim uygulayacaktır. (Ödeme Esnasında)

Adres: Hoşnudiye Mh. Cengiz Topel Cd. No: 31/B ESKİŞEHİR
Tel: 0222 221 91 59 Fax: 0222 221 47 49 info@cetemenler.com

%20

ODA RESTORAN

Makina Mühendisleri Odası üyelerine nakitte %20, kredi kartına %10 indirim uygulanacaktır. Oda kimlik kartını gösteren Oda üyeleri ve çalışanları ile; birlikte yanında getirdiği yakınlarına indirim uygulayacaktır. (Ödeme Esnasında)

Adres: Oda Restoran
Org.San. Böl. 2. Cad. No: 1 Eskişehir
Telefon : 0(222) 236 00 47

%20

MOR MASA OFİS MOBİLYALARI

Makina Mühendisleri Odası üyeleri ile birinci derece yakınlarına; Tüm Ürünlerde ; %20 İndirim

Adres: Kurtuluş Mh. Ünalı Sk. No: 10/A -
Oduņpazarı / ESKİŞEHİR
Telefon-Fax : (222) 246 05 65 -
GSM : (532) 635 95 65
E-Mail : mormasa@mormasa.com

%20

YUNUSEMRE İŞ SAĞLIĞI VE GÜVENLİĞİ ORGANİZASYONU

İş Sağlığı ve Güvenliği Eğitimi C Sınıfı, B Sınıfı, A Sınıfı eğitimi alacak üyelerimize %25 indirim uygulanacaktır. Üyelerimiz kayıt olurken oda kimliğini yanlarında bulundurmamalıdır.

Adres: Deliklitaş Mah. Savtekin Cad. No:24 Eskişehir
TEL: 0 222 234 74 74

%25

KAHVE DİYARI

Makina Mühendisleri Odası üyeleri ile birlikte getirdikleri yakınlarına; Her türlü Yemek ve İçecekler (Promosyon ürünlerin haricinde) %15 indirim. Üyeler Ödeme Esnasında Makina Mühendisleri Odası'na bağlı olduklarını gösteren üye kartını yanlarında bulundurmamalıdır.

Adres: Kahve Diyarı
Eskibağlar Mah. Fabrikalar Sok. NO:1/b-c
Bahçelievler / Tepebaşı Eskişehir

%15

ACIKTİM KAFEDEYİZ & PASSAGE

Makina Mühendisleri Odası üyeleri ile birlikte getirdikleri yakınlarına %10 indirim uygulanacaktır. Üyeler Ödeme Esnasında Makina Mühendisleri Odası'na bağlı olduklarını gösteren üye kartını yanlarında bulundurmamalıdır.

Adres: Acıktım Kafedeyiz
Hoşnudiye Mah. İsmet İnönü cad. Güneş Apt. No:61/A Eskişehir
Adres: Passage Cafe&Patisserie
Kızılçıklı Mahmut Pehlivan Cad. No:15/B Eskişehir

%10

ROOF GARDEN HOTEL

Makina Mühendisleri Odası üyeleri ile birlikte getirdikleri yakınlarına Restaurant bölümünde her türlü yiyecek ve içecek kapsamında %15 indirim uygulanacaktır. (Üyeler Ödeme Esnasında Makina Mühendisleri Odası'na bağlı olduklarını gösteren üye kartını yanlarında bulundurmamalıdır.) Konaklama kapsamında KDV ve kahvaltı dahil çift kişilik oda için 140 TL, tek kişilik oda için 90 TL fiyat uygulanacaktır. (Üyeler Hotel'e giriş esnasında Makina Mühendisleri Odası'na bağlı olduklarını gösteren üye kartını yanlarında bulundurmamalıdır.)

Adres: Roof Garden Hotel
Büyükdere Mh. Sarılar Sok. No:4 Eskişehir
info@roofgardenhotel.com
Telefon: 0222 - 239 40 50

%15

SERCAN TEMİZLİK HİZMETLERİ

Makina Mühendisleri Odası üyesi ve çalışanları ile birinci derece yakınlarına;

Ev temizliği, inşaat sonrası temizlik, Apartman temizliği, Ofis temizliği %10 indirim uygulanacaktır. Üyeler Ödeme Esnasında Makina Mühendisleri Odası'na bağlı olduklarını gösteren üye kartını yanlarında bulundurmamalıdır.

Adres: İstiklal Mh. Esen Sokak no: 1/7
Tel: 0 530 589 49 97

%10

FİZYOMER

Makina Mühendisleri Odası üye, personel ve birinci derece yakınlarına;

Ayaktan Hasta Hizmetlerinden alınan fark ücretlerinden %20 oranında indirim uygulanacaktır. Üyeler Ödeme Esnasında Makina Mühendisleri Odası'na bağlı olduklarını gösteren üye kartını yanlarında bulundurmamalıdır.

Adres: İsmet İnönü Cad. no: 48 Eskişehir
Tel: 0 222 233 04 04

%20



ÜYELERİMİZE İNDİRİM UYGULAYAN KURUMLAR

BEMAR + KARIYER OKULU

Makina Mühendisleri Odası üyeleri ile birinci derece yakınlarına; AutoCad, SolidWorks, Catia, 3D Studio Max, ; %20 İndirim UniGraphics, Pro-Engineer (OSB` de Bulunan Eğitim Merkezinde Verilmesi Durumunda) ; 2013 yılı içinde geçerli olacak "Standart" fiyat uygulanacaktır. Genel İngilizce, İspanyolca, Almanca, Rusça, İtalyanca, Fransızca ; "7-14" yaş için açılan "Kids" gruplarında " AB Dil Portfolyo Sistemi" `ne göre "1 KUR" olarak belirlenen seviye 1000+KDV Yaz Döneminde "1 Kur" `luk herhangi bir dil eğitiminin bedeli ; 800+KDV

Yaz Gruplara Özel "Teknik İş İngilizcesi"; Kişi Sayısı ve Eğitim Süresi Belirlediği takdirde Odamız Eğitim Salonunda verilecek olan Eğitimin %20'lik oranda fiyat iyileştirilmesi
Üyeler Ödeme Esnasında Makina Mühendisleri Odası `na bağlı olduklarını gösteren üye kartını yanlarında bulundurmalarıdır.

Adres: 2 Eylül Cd. Başan Sk. N:3 TEB Bankası aralığı ESKİŞEHİR

Tel.: +90 222 220 86 64

Faks.: +90 222 220 86 65

Email: eskisehir@bemarkariyer.net

KA SİGORTA Aracılık Hiz.

Makina Mühendisleri Odası üyeleri ile birinci derece yakınlarına;
•Kasko Poliçerinde ; %20 İndirim
•Trafik Sigorta Poliçelerinde; %10 İndirim
•Ev+İşyeri+Kobi Poliçelerinde ; %20 İndirim
•Üyeler Ödeme Esnasında Makina Mühendisleri Odası `na bağlı olduklarını gösteren üye kartını yanlarında bulundurmalarıdır.

Adres: Hoşnudiye Mh. İsmet İnönü Cd. No:35/2 ESKİŞEHİR

Tel: 0 222 234 60 72 - **Fax:** 0 222 220 42 90

GOLDEN GYM SPOR MERKEZİ

Makina Mühendisleri Odası üyesi ve çalışanları ile birinci derece yakınlarına;

Üyelik Ücreti %20 indirimli

Üyeler Ödeme Esnasında Makina Mühendisleri Odası `na bağlı olduklarını gösteren üye kartını yanlarında bulundurmalarıdır.

Adres: Adalar Porsuk Bulvarı 77- B ESKİŞEHİR

Tel: 222 22 00 666

Oxford House College

Makina Mühendisleri Odası üyeleri ile birlikte getirdikleri yakınlarına; Oxford House College İngilizce Dil Eğitimi (Yetişkin ve Çocuk Programı) %15 indirim uygulanacaktır.

Üyeler Ödeme Esnasında Makina Mühendisleri Odası `na bağlı olduklarını gösteren üye kartını yanlarında bulundurmalarıdır.

Adres: Hoşnudiye Mah. İsmet İnönü 1.Cad 732. Sok No: 44

Noora Plaza B Blok Kat:4 Tepebaşı-Eskişehir

Tel: 0222 330 6 330-0222 330 00 11

Email: eskisehir@oxfordhousecollege.com

AKADEMİK TARZ KARIYER EĞİTİM MERKEZİ

Makina Mühendisleri Odası üyeleri ile birlikte getirdikleri yakınlarına;

KPSS (KMU Personeli Seçme Sınavı) %15

YDS (Yabancı Dil Sınavı) %15

ALES (Akademik Lisans Üstü Eğitim Sınavı) %15

Üyeler Ödeme Esnasında Makina Mühendisleri Odası `na bağlı olduklarını gösteren üye kartını yanlarında bulundurmalarıdır.

Adres: İstiklal Mah. Başarı Sokak No:17/36 (Adalar Migros arkası halkalı bina) Eskişehir

Tel : (0222) 231 60 65

Email : info@tarzkariyer.com

ÇAYDERE EL SANATLARI

Makina Mühendisleri Odası üyeleri ile birlikte getirdikleri yakınlarına;

Lületaşı, pipo el sanatları ve takılar, el işçilikleri, cam el sanatları/ üfleme cam eşyaları %15 indirim

Üyeler Ödeme Esnasında Makina Mühendisleri Odası `na bağlı olduklarını gösteren üye kartını yanlarında bulundurmalarıdır.

Adres: Şarkıye Mah. Işıklar Sokak No: 16/A ESKİŞEHİR

Tel : 0 532 5838223

İmalat : 0 222 2315459

SABLON Wellness Club

Makina Mühendisleri Odası'na özel sınırsız 1 yıl 1.750 TL Diğer paketlerde %20 indirim.

PROFESYONEL ÜYELİK	HAFTAİÇİ ÜYELİK	HAFTASONU ÜYELİK	GÜNDÜZ ÜYELİK	GENÇ EKONOMİ ÜYELİK	GENÇ Sınırsız ÜYELİK
Hafta İçi 07:00 - 11:00 19:00 - 23:00 Hafta Sonu 09:00 - 13:00 16:00 - 22:00	Hafta İçi 07:00 - 23:00 Hafta Sonu YOK	Hafta İçi YOK Hafta Sonu 08:00 - 22:00	Hafta İçi 08:00 - 16:00 Hafta Sonu YOK	Hafta İçi 09:00 - 16:00 Hafta Sonu 16:00 - 22:00	Hafta İçi 07:00 - 23:00 Hafta Sonu 08:00 - 22:00

CAEDIO, FITNESS, HAVUZ, STÜDYO DERSLERİ, SQASH, MASA TENİSİ, TERAPİ HAVUZU, JAKUZİ, SAUNA, BUHAR ODASI, BUZ ÇEŞMESİ, TÜRK HAMAMI (BAY/BAYAN), SOYUNMA ODALARI, HAVLU/PEŞTAMAL SERVİSİ, DUŞ JELİ & ŞAMPUN, SAÇ & MAYO KURUTMA MAKİNELERİ, ÇOCUK KULÜBÜ, ÇOCUK OYUN PARKI, DOKTOR, VÜCUT YAĞ/KEMİK ÖLÇÜMÜ

0222 225 35 35

CANSU CAN ŞENTUNA - 0530 171 98 30

www.sablon.com.tr

SeCh Cafe Bistro & Sempre - Chinatown & Rosaluna Cafe Bistro

Makina Mühendisleri Odası üyelerine ve çalışanları ile yakınlarına %10 indirim uygulanacaktır.

Üyeler Makina Mühendisleri Odası `na bağlı olduklarını gösteren üye kartını yanlarında bulundurmalarıdır. (Ödeme Esnasında) İndirim; Fix menüler, alkollü içecekler ve yemek çekleri haricinde diğer tüm ürünlerde oda kartının tebliğ edilmesiyle %10 indirim uygulanacaktır.

Adres: Kızılıklı Mahmut Pehlivan Cd. ETİ Plaza, ESKİŞEHİR

Öğrenci Üye Kurultayımız toplandı



TMMOB Makina Mühendisleri Odası'nın (MMO) düzenlediği Öğrenci Üye Kurultayı, 28 Mart 2015 tarihinde, Ankara'da TMMOB Teoman Öztürk Öğrenci Evi'nde "Bilimsel Eğitim ve Özerk Üniversite İçin" ana temasıyla toplandı. Kurultaya 49 üniversiteden, MMO Öğrenci Üye Yönetmeliğine göre Odaya üye olan yaklaşık 21 bin öğrenci üyeyi temsilen 400 delege katıldı. Kurultayın açılış konuşmaları, Öğrenci Üye Kurultayı Yürütme Kurulu Üyesi Umut Erol, Oda Yönetim Kurulu Başkanı Ali Ekber Çakar ve Türk Mühendis ve Mimar Odaları Birliği Başkanı (TMMOB) Mehmet Soğancı tarafından yapıldı.

Öğrenci Üye Kurultayı Yürütme Kurulu Üyesi Umut Erol açılışta şöyle konuştu:

"Değerli TMMOB ve MMO Yöneticileri, Sevgili Arkadaşlar, Değerli Basın Mensupları, Ülkemizin dört bir yanından gelen, yürekleri insan ve ülke sevgisiyle dolu, Makina Mühendisleri Odası Öğrenci Üyesi arkadaşlar, öncelikle hepinize merhaba, hepiniz hoş geldiniz.

Bugün burada henüz sıralarında oturduğumuz üniversitelerde yaşamakta olduğumuz sorunları, yarın mezun olup meslek hayatımızda karşılaşacağımız sorunları ve ülkemizin bugün gelmiş olduğu yozlaşmış durumu tartışmak üzere toplanmış bulunuyoruz.

Günümüzde çok yaygın olarak karşılaştığımız, dar anlamda kendi geleceğini düşünen, bireyci, toplumsal sorunları algılamaktan uzak, bu sorunlara tavır almaktan korkan, tüketicici, kolaycı, apolitik, ya da ırkçı-gerici-kafatasçı öğrenci yapısı üniversite ve üniversiteli kimliğini yozlaştırmakta, öğrencileri sınırlı eğitime sahip sıradan bireyler haline getirmektedir. Oysa üniversiteler ve üniversiteli gençler, yani bizler öğrendiğimiz bilgi ve taşıdığımız enerji ile toplumun en aydın kesimi, toplumun yol göstericileri, liderleri olmak durumundayız. Böylesi bir nitelik bizleri,

fikirlerimizi, davranışlarımızı sıradan olmaktan çıkartarak toplum tarafından örnek alınması, izlenmesi gereken kişiler haline getirir.

Bugün üniversitelerin bilim, teknolojinin üretildiği yeni buluşların yapıldığı eğitim merkezleri olması gerekirken sistem tarafından bilimin mal, öğrencinin müşteri olarak görüldüğü ticarethaneler haline getirilmiştir. Bunun yanında mevcut iktidar tarafından dinci kadrolaşmalarla gelecek nesillerin, bizlerin beyinlerini esir alma çalışmaları, kindar nesil yetiştirme çabaları, üniversiteleri "büyük bir camii" olarak gören karanlık düşünceleri bu ülkeye, üniversite öğrencisi, yani bizlere yapılmış en büyük kötülüktür.

AKP iktidara geldiği günden bu yana kurmuş olduğu baskı ve yaratmış olduğu korku duvarlarıyla soran-sorgulayan "aydın" kimliğine sahip öğrenciler yerine topluma ve çevresine duyarsız, itaat eden, kolaycı, hazırcı, almiş olduğu içi boş eğitim ile "eğitilmiş cahil" bireyler yetiştirmeye çalışmıştır.

Bizler hem meslek alanlarımızda hem üniversitelerimizde hazırcı, kolaycı ve itaat eden bireyler değil, sorgulayan, düşünen ve toplumun sorunlarına duyarlı olan "aydın" kimliğe sahip insanlarız. Mesleki sorunlarımızın yanında, toplumun sorunlarına kulak veriyoruz, içinde yaşadığı toplum mutlu olmayan mühendisler de mutlu değildir.

Bugün bizler, demokrasi ve emekten yana güçlerle örgütlü mücadelemizi büyütüp, özgür ve özerk üniversite ortamında eşit, parasız, anadilde, bilimsel eğitim için gerekli adımların atılmasını sağlamak için;

Kendi sorunlarımızın ülke sorunlarından ayrılmayacağını bilinci ile üreten, sanayileşen, kalkınan, hakça bölüşen, bağımsız ve demokratik bir ülke için;

Emekten, halktan yana politikaların yaşama geçirilmesi için tüm örgütlülüğümüzle ortak hareket etmeliyiz.

Bunun için gün, enerjimizi iç tartışmalarda tüketme değil, örgütlülük içerisinde en geniş tabanı doğru hedefler etrafında birleştirmek için özverili bir çalışmaya yoğunlaştırma günüdür.

"...Yüreğimizdeki insan sevgisini ve yurtseverliği, baskı ve zulüm yöntemlerinin söküp atamayacağını bilinci içinde, bilimi ve tekniği emperyalizmin ve sömürgeciğin değil, emekçi halkımızın hizmetine sunmak için her çabayı güçlendirecek sürdürme yolunda inançlı ve kararlıyız..."

Bu görüş ve düşüncelerle aklımızın ve umudumuzun yolu açık olsun diyor, sizleri tüm yurtseverliğimle selamlıyorum.

**YAŞASIN MMO ÖĞRENCİ ÜYE ÖRGÜTLÜĞÜ!
YAŞASIN TAM BAĞIMSIZ VE GERÇEKTEN DEMOKRATİK TÜRKİYE MÜCADELEMİZ!**



31 Mart'ta çöken yalnızca elektrik sistemi değil, aynı zamanda AKP'nin enerji politikasıdır

Oda Yönetim Kurulu Başkanı Ali Ekber Çakar, 31 Mart 2015 tarihinde yaşanan elektrik sistemi çöküntüsüyle ilgili 10 Nisan 2015 tarihinde bir basın açıklaması yaptı.

Özelleştirmeler Durdurulmalı, Enerji Sektörünün Faaliyetlerini Planlayan, Geliştiren, Denetleyen, Üretim İçin Güvence Olan Kamu Varlığı Korunmalı ve Geliştirilmelidir

31 Mart 2015 günü yaşanan ve ulaşım, sağlık, eğitim, üretim faaliyetlerinin tüm ülkede durmasına neden olan elektrik sistemi çöküntüsünden bu yana on gün geçmesine karşın, çöküntünün nedenleri konusunda, Enerji ve Tabii Kaynaklar Bakanlığı tarafından, kamuoyuna duyurucu ve inandırıcı bir açıklama yapılmamıştır.

Enerji sektöründeki faaliyetler ve uygulamalardan siyaseten sorumlu olan Enerji ve Tabii Kaynaklar Bakanı, üstlendiği görevin kendisine yüklediği sorumluluklardan maalesef haberdar değildir. 31 Mart günü sistem çökmesinin ardından, derhal Türkiye'ye dönüp olaya el koyması gereken Sayın Bakan, sanki hiç bir şey olmamış gibi, yurtdışı gezisine devam etmiştir. Türkiye'ye döndükten sonra da, kamuoyuna olayın gerçek nedenlerini anlatan bir açıklama yapamamıştır.

Sistem çöküntüsünün temel nedeni, siyasi iktidarın sürdürüldüğü kamuyu küçültme, işlevsizleştirme, kamu varlıklarını özel sektöre devretme, elektrik dağıtım ve üretim faaliyetlerinin tamamını özel sektöre bırakma; iletimdeki kamu etkinliğini sınırlama ve zaman içinde taşeronlaştırma, özel iletim hatları yapımı, EPIAŞ vb. uygulamalarla özel sektörü bu alanda da etkin kılmak; kamusal planlama, üretim, denetim uygulamalarını rafa kaldırma çabalarıdır.

2002'den bu yana tüm dağıtım şirketlerini özelleştiren, kamunun elektrik üretimindeki payını yönetimde oldukları dönemde yarı yarıya azaltan ve bugün üçte birin altına düşüren, kamunun elinde kalan son bir kaç termik santral ve birçok hidroelektrik santralını da hızla satmayı; elde kalacağı söylenen az sayıda hidroelektrik santralla, üretimde kamu payını yüzde 10'un altına çekmeyi göze alan bir siyasi iktidarla karşı karşıyayız.

Bu anlayış, özel sektörün santralları kârlı bulmadığı gerekçesiyle üretim yapmak istemediği zamanlarda doğabilecek açığı kapatmak üzere devreye girebilecek kamu santral kapasitesini elde tutmayı planlamamıştır.

Bu anlayış, kamuda deneyimli ve nitelikli kadroları etkisizleştirmiş, atama ve görevlendirmelerde, ehliyet ve liyakati değil, tarikat referanslarını, iktidara yakınlığı temel ölçüt olarak almıştır.

Bu anlayış, iletim altyapısında da; gerekli iyileştirme, geliştirme, modernizasyon ve kapasite artırma yatırımlarını yapma yükümlülüğünü de yerine getirmede için 31 Martta yaşanan çöküntüye engel olamamıştır.

Önerilerimiz:

1. Yaşanan çöküntünün, bugüne değin açıklanmayan nedenlerini araştırmak üzere; bünyesinde meslek odaları, uzmanlar ve akademisyenlerin de yer alacağı "Bağımsız Soruşturma Kurulu" oluşturulmalı ve bu Kurulun çalışmaları kamuoyuna açıklanmalıdır.

2. Enerji ve Tabii Kaynaklar Bakanı siyasi sorumluluğunun ayırımına varmalı ve görevinden istifa etmelidir.

3. Enerjiden yararlanmak modern çağın gereği ve temel bir hak. Bu nedenle, enerjinin tüm tüketicilere yeterli, kaliteli, sürekli, düşük maliyetli ve güvenilir bir şekilde sunulması temel bir enerji politikası olmalıdır.

4. Enerji üretiminde ağırlık yerli, yeni ve yenilenebilir enerji kaynaklarına verilmelidir. Enerji planlamaları, ulusal ve kamusal çıkarların korunmasını ve toplumsal yararın artırılmasını, yurttaşların temel ve çağdaş bir insan hakkından yararlanması için ucuz, sürekli ve güvenilir enerjiye kolaylıkla erişebilmesini hedeflemelidir.

5. Enerjiyle ilgili tüm kurumlar çalışmalarında şeffaflaşmalı, bilgiler yaygınlaşmalı, herkesçe erişilebilir ve kullanılabilir olmalıdır.

6. Elektrik enerjisi faaliyetlerinin kamu hizmeti olduğu gerçeği kabul edilmeli ve yasalarda yer alacak hususlar buna göre düzenlenmelidir.

7. Enerji sektöründeki faaliyetlerde planlama gerekliliği kabul edilmelidir. Bu planlama, birincil enerji kaynağı kullanımında ve elektrik üretiminde dışa bağımlılığın azaltılması; süreklilik, toplumsal fayda ve maliyet analizi, arz güvenilirliği ve çevreye verilen zararın asgari düzeyde olması unsurlarını içermelidir. Gerek kamu sektörü gerek özel sektör yatırımları için bu planlamaya uymak zorunluluğu getirilmelidir.

8. İletim şebekesinde gerekli bakım, onarım, idame, iyileştirme, yenileme, şebeke genişletme, geliştirme ve kapasite artırma yatırımları hızla yapılmalıdır.

9. Arz açığının doğabileceği sorunlu durumlarda hızla devreye girebilecek güvenilir bir kamu santral stoku bulundurulmalıdır.

10. 7 Haziran seçimlerinde elektrik kesintilerinin yaşanmaması için gerekli tüm tedbirler alınmalıdır.

10. Enerji sektöründe süregelen ve sorunlara çözüm getirmede ortaya çıkan kamu kurumlarını küçültme, işlevsizleştirme, özelleştirmeler ve bu yöndeki politika ve uygulamalar son bulmalı; mevcut kamu kuruluşları etkinleştirilmeli ve güçlendirilmelidir. Enerji üretim, iletim ve dağıtımında, kamu kuruluşlarında çalışanların, yönetim ve denetimde söz ve karar sahibi olacağı, özerk bir statüde, etkin ve verimli çalışmalar yapması sağlanmalıdır.

Bu kapsamda; elektrik üretim, iletim, dağıtım faaliyetlerinin bütünlük içinde olması için EÜAŞ, TEİAŞ, TEDAŞ, TETAŞ, eskiden olduğu gibi Türkiye Elektrik Kurumu (TEK) bünyesinde birleştirilmelidir.

TMMOB Makina Mühendisleri Odası Başkanı
Ali Ekber ÇAKAR



12. ULUSAL TESİSAT MÜHENDİSLİĞİ KONGRESİ VE TESKON+SODEX FUARI DÜZENLENDİ

“12. Ulusal Tesisat Mühendisliği Kongresi ve TESKON+SODEX Fuarı”, Odamız adına İzmir Şube yürütücülüğünde 08-11 Nisan 2015 tarihleri arasında gerçekleştirildi. Şubemiz de mekanik tesisat alanında çalışan üyelerimizin ve Şube Yönetim Kurulu üyelerimizin katılımıyla destek verdi.

TMMOB Makina Mühendisleri Odası'nın (MMO) on ikincisini düzenlediği Ulusal Tesisat Mühendisliği Kongresi (TESKON) ve Teskon+ SodeX-Fuarı, İzmir'de MMO Tepekule Kongre ve Sergi Merkezi'nde toplandı. Dört gün süren kongrenin ana teması “Sağlık İçin Isıl Konfor ve İç Hava Kalitesi” olarak belirlendi.

Kongre 17 kurum ve kuruluş ile 13 üniversite tarafından desteklenmiş olup, kongre boyunca toplam 72 oturumda, 9'u yurtdışından katılan konuklar tarafından toplamda 209 adet bildiri sunuldu.

Kongre sırasında toplam 7 sempozyum, 4 seminer, 20 kurs, 3 panel, 2 açılış konferansı, 3 sabah toplantısı,

2 Forum ve Termodinamik Eğitimi konulu 1 toplantı gerçekleştirildi. Kongre ile paralel düzenlenen TESKON+SODEX Fuarına sektörde ürün ve hizmet üreten temsilcilikleri ile birlikte 156 kuruluş katıldı.

Oturumlarda, tesisat mühendisliği alanındaki bilimsel, teknolojik gelişmeler ve uygulamalar ile sektörde yapılan AR-GE çalışmalarının tanıtıldığı, bilgi ve deneyimlerin paylaşıldığı bildiriler sunuldu. Bilimsel/Teknolojik Çalışmalar başlıklı oturumlarda, tesisat mühendisliği ve ilgili alanlarda uluslararası ölçekte yenilik getiren teorik veya deneysel özgün araştırma sonuçları sunulurken, seminer ve sempozyumlarda ise uluslararası ölçekte yapılmış uygulama ve araştır-

malar tartışıldı.

Kongrenin açılış konuşmaları, MMO İzmir Şube Yönetim Kurulu Başkanı Güniz Gacaner Ermin, Kongre Yürütme Kurulu Başkanı Prof. Dr. Gülden Gökçen Akkurt, Hannover-Messe Sodeks Fuarçılık A.Ş. Yönetim Kurulu Başkan Yardımcısı Murat Demirtaş, MMO Yönetim Kurulu Başkanı Ali Ekber Çakar ve TMMOB Yönetim Kurulu Başkanı Mehmet Soğancı tarafından yapıldı.

MMO Yönetim Kurulu Başkanı Ali Ekber Çakar açılıştaki konuşmasında;

22 yıldan beri düzenlenen Kongrenin, tesisat mühendisliği alanında uzman mühendislik, enerji verimliliği, imar mevzuatı, yapı denetimi, disiplinler arası işbirliği, mesleki akreditasyon, tesisat mühendisliğinde personel belgelendirmesi, AB teknik mevzuatı, meslektaşlarımızın çıkarları, Ar-Ge çalışmaları, binalarda enerji performansı yönetmeliği, enerji verimliliği, hastane ve ameliyathanelerde hijyen alanlarındaki klima-havalandırma sistemlerinin uluslararası standartlara ulaştırılması ve denetimi gibi konuları meslek ve kamuoyu gündemine taşıyan bir platform olarak önemli işlevler üstlendiğini belirtti. Kongrelerde üretilen-paylaşılan bilgi ve teknolojinin, 22 yıldır meslek alanımızın ve sektörün gelişmesine, halkımızın daha sağlıklı, planlı, güvenli, temiz mekânlar ve kentlerde yaşamasına hizmet ettiğini vurguladı.

Çakar konuşmasının devamında;

“Isıtma, soğutma, havalandırma-klima ve tesisat sistem ve elemanlarından oluşan iklimlendirme sektörünün mevcut durumuna baktığımızda, sektörün yaklaşık olarak yüzde 80'inin KOBİ niteliğindeki işletmelerden oluştuğunu görüyoruz. Sektörün üretim değeri 2014 yılında 6,5 milyar TL, katma değer 2,1 milyar TL'dir. Üretimin imalat sanayi içindeki payı yüzde 1,5'tur. 2014 yılı sektör ithalatı 3,7 milyar TL, ihracatı 2,5 milyar TL; ihracatın ithalatı karşılama oranı ise yüzde 67'dir.

Hammaddede dışa bağımlılık (yüzde 27,1), düşük katma-değer (yüzde 28,2), GSMH içinde % 0,9 (binde 9) olan Ar-Ge ve inovasyon altyapısının gelişmemiş olması, ara mal üretimindeki yetersizlik, ara mesleki eleman ihtiyacı, markalaşma ve patent sayısındaki düşük düzey, kayıt dışı oranının yüksek olması ve haksız rekabet, üniversite-sanayi işbirliğinin koordinasyonu ve ortak çalışmaların yeterli olmaması, sektörün başlıca sorunları arasındadır. Bu noktada ülkemizin kaynaklarının ve üretim potansiyelinin küresel güçlerin baskısından bağımsız bir şekilde değerlendirilmesi gerektiğini söylemeliyim. Bili mi ve teknolojiyi esas alan, Ar-Ge ve inovasyona ağırlık veren, yerli yatırımcıyı özendirip ve koruyan, devletin ekonomideki yönlendiriciliğini benimseyerek artıran, dış girdilere bağımlı olmayan, sosyal devlet anlayışı temelinde istihdam odaklı ve planlı bir kalkınmayı öngören politikalar gerekmektedir” dedi.

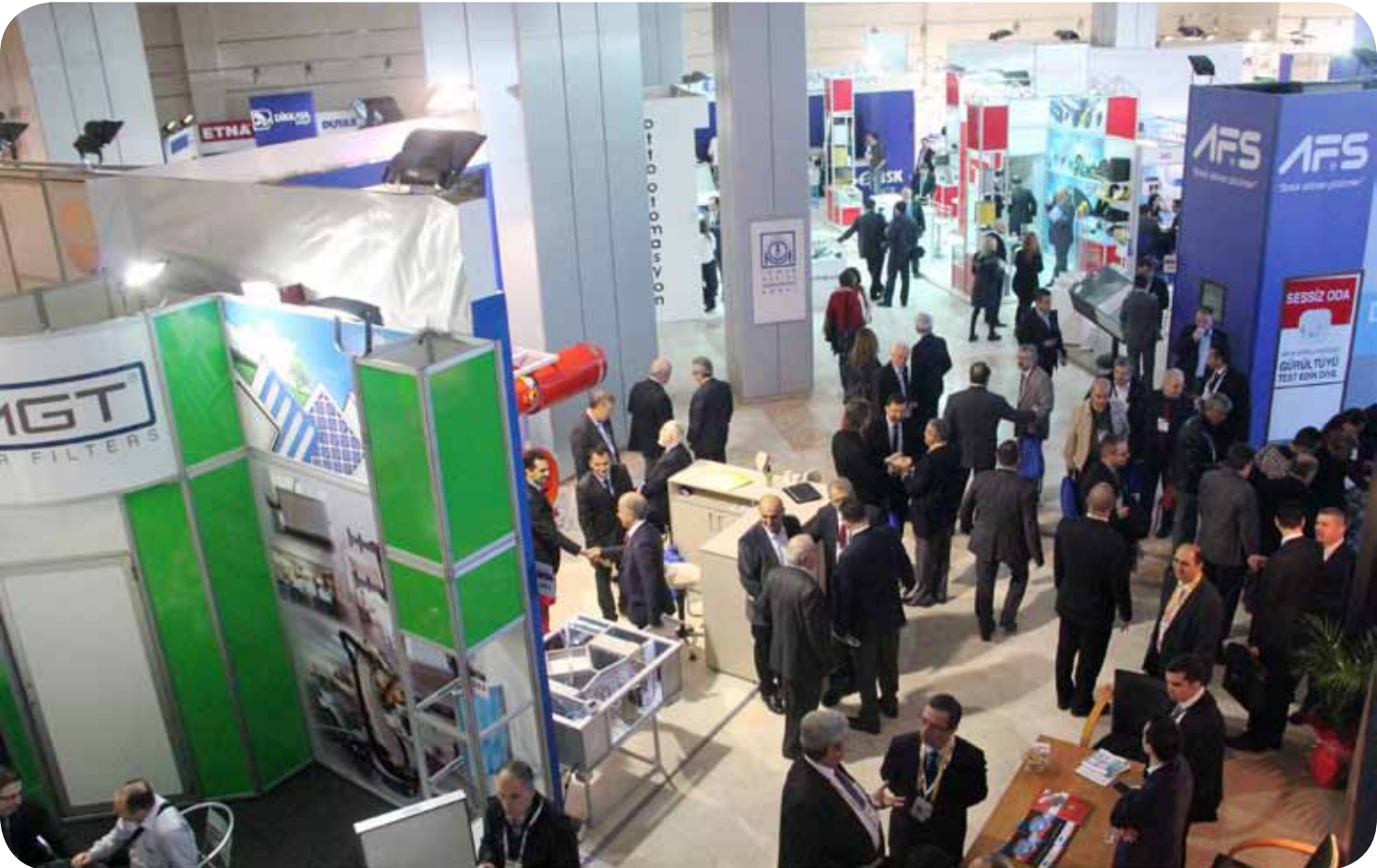



VIII. ULUSAL İŞÇİ SAĞLIĞI VE İŞ GÜVENLİĞİ KONGRESİ GERÇEKLEŞTİRİLDİ

Davutpaşa'da,
Tuzla'da,
Kemalpaşa'da,
Dursunbey'de,
OSTİM'de, İvedik'de,
Elbistan'da, Kozan'da,
Ergenüşağı'nda,
Esenyurt'ta, Gaziantep
OSB'de, Zonguldak
Kozlu'da, Samsun
Bakır İşletmesi'nde,
Mecidiyeköy'de,
Soma'da, Şırnak'ta,
Ermenek'te ve bütün iş
cinayetlerinde haya-
tını kaybeden işçileri
saygıyla anıyoruz.

TMMOB Makina Mühendisleri Odası'nın Adana Şubesi yürütücülüğünde düzenlenen VIII. Ulusal İşçi Sağlığı ve İş Güvenliği Kongresi, 16-18 Nisan 2015 tarihlerinde Adana'da Çukurova Üniversitesinde gerçekleştirilmiştir. Kongreye 423'ü delege olmak üzere toplam 1.521 kişi katılmış, düzenlenen sergiye 10 firma, kurum ve kuruluş katılmıştır. ILO Türkiye Temsilciliği, Üniversiteler, TTB, DİSK, HAK-İŞ, TESK, MMO, TMMOB'ye bağlı diğer Odalar, meslek örgütleri, kamu ve özel kurum ve kuruluşları, mühendisler, doktorlar, işçiler, hemşireler, öğrenciler, sağlık personeli ve ilgili teknik personelin katılımıyla yapılan kongrede 53 sözlü, 68 poster bildiri sunulmuş, biri açılış paneli, 16'sı özel olmak üzere toplam 31 oturum yapılmıştır.

Kongre kapsamında düzenlenen

işçi sağlığı iş güvenliği konulu fotoğraf yarışmasına 43 katılımcı 151 fotoğraf ile katılmıştır. Bu fotoğraflardan 30'u kongre süresince sergilenmiştir. Fotoğraf yarışmasında ilk üç dereceye giren fotoğraflara ödül verilmiş, ayrıca MMO Adana Şubesi ve Adana Tabip Odası özel ödülleri verilmiştir.

Kongrenin panel ve oturumlarında işçi sağlığı ve iş güvenliği alanı üzerine önemli tespitler ve öneriler yapılmıştır.

Sonuç Bildirisi

İşçi sağlığı ve iş güvenliği sorunlarının doğru çözümlere kavuşturulmasına yönelik güvenlik önlemlerinin geliştirilmesi, mesleğimiz ve Odamızın temel görevleri arasındadır. Odamız uzmanlık alanlarımızla ilgili tüm dallarda olduğu gibi işçi sağlığı ve iş güvenliği konusunda geliştirici, iyileştirici çalışmalara kat-



kıda bulunmayı en önemli görevlerinden biri olarak görmektedir.

Odamızın 2001 yılından bu yana düzenlediği kongrenin, özellikle bu konuya ilişkin duyarlılıkların yerleşmesinde önemli bir rolü bulunmaktadır. Kongrelerimizde şekillenen bütünlüklü öneriler ve Oda Raporlarımız bu konuda çalışma yapan kesimler için önemli bir başvuru kaynağı olmuştur.

Türkiye her 100 bin çalışan başına düşen ölümlü iş kazalarında Avrupa'da birinci, dünyada üçüncü sırada yer almaktadır. İş kazası sonucu sürekli iş görmezlik sayısında belirgin bir artış söz konusudur. İş kazası sonucu ölüm sayısı 2004'te 543 iken 2013'te 1.360'a, 2014'te 1.886'ya yükselmiştir. İş kazası sonucu ölümler, 2013 yılında, 2012'ye göre yüzde 83 oranında artmıştır. 2012 yılı iş kazası sayısı 74.871 iken 2013 yılında iş kazası sayısı 191.389 olmuştur. 2013'te, 2012'ye göre iş kazalarında yüzde 291 oranında artış olmuştur. Meslek hastalıklarında durumumuz çok trajiktir, meslek hastalığı olgu sayısı gerçeğinden çok düşük gösterilmektedir. 2013 yılında çalışan sigortalı sayısına göre yaklaşık 75 bin civarında meslek hastalığı tespit edilmesi gerekirken SGK istatistiklerinde tespit edilen meslek hastalığı sayısınının 371 olması, kamuoyunun takdir edeceği üzere anlaşılır bir durum değildir.

İş kazaları, meslek hastalıkları "kader" değildir. İş kazalarını, meslek hastalıklarını "işin gereği" olarak gören anlayış yeni iş cinayetlerine davetiye çıkarmakta, önlem almamayı anlayışla karşılamaktır. Bu yaklaşımın hep karşısında olacağımızı ilan ediyoruz. 6331 sayılı İş Sağlığı ve Güvenliği Yasası'nın 2012 yılının ortasında yürürlüğe girmesinden sonra da iş cinayetleri artarak sürdü ve "mükemmel" bir yasa çıkardığını söyleyen siyasi iktidar her toplu ölümden sonra "mükemmel" yasayı değiştirme gereği duydu. 6331 sayılı İş Sağlığı ve Güvenliği Yasası'nın yürürlüğe girmesinden sonra ikinci kez gerçekleştirilen kongremizin önemli tartışma başlıklarından biri de bu yasa olmuştur. Bu yasada defalarca yapılan değişiklikler ile 2015 yılında yapılan değişiklikler, sorunun köklerine inen, köklü çözümler üreten bir içerikte değildir. 2010-2012 arasında yaşanan toplu ölümler üzerine kamuoyunu yatıştırıcı bir tarzda gündeme getirilen yasada, 2014 yılında Soma, Torunlar İnşaat ve Ermenek'te yaşanan toplu katliamlar üzerine yine kamuoyunu aldatmaya yönelik değişiklikler yapılmıştır. Yapılan değişikliklerin iş cinayetlerini ve meslek hastalıklarını önleyici bir yeterlilikte olmadığı, kongremiz tarafından tespit edilmiştir. Yasanın yürürlüğe girdiği tarihten itibaren iş kazaları, iş cinayetleri ve ölümler, artarak devam etmektedir.

6331 sayılı Yasanın hazırlanması ve değişikliklerin yapılması sürecinde, Çalışma ve Sosyal Güvenlik Bakanlığı hep tek başına davranarak, sendikaların ve meslek örgütlerinin görüşlerini önemsemeyerek hep yanlış kararlar almıştır.

Çalışma yaşamını yalnızca 6331 sayılı İş Sağlığı ve Güvenliği Kanunu'ndan ibaret saymak mümkün değildir. Çalışma yaşamı, başta 4857 sayılı İş Kanunu, 5510 sayılı Sosyal Sigortalar ve Genel Sağlık Sigortası Kanunu olmak üzere birçok yasa ile biçimlendirilmektedir. 2003 yılında yürürlüğe konulan 4857 sayılı yasa ile çalışma yaşamı tamamen esnekleştirilmiş, örgütsüzlük artmış, taşeronda çalışma kat kat artmıştır. İş cinayetlerinin artmasında 4857 sayılı yasa ile getirilen esnek çalışma biçimlerinin önemli bir payı olmuştur.

İşçi sağlığı ve iş güvenliğinin sağlanması öncelikle işverenin görevidir, işyerlerinde işçi sağlığı ve iş güvenliğinin sağlanmasında tüm çalışanların görev alması gerekir. Uzmanlar ve hekimler burada önemli bir rol üstlenecektir. Ancak, 6331 sayılı yasadaki diğer düzenlemeler gibi, uzman ve hekimlere ilişkin düzenlemeler yalnızca işveren çıkarlarını gözetmektedir.

Mevzuatta "iş güvenliği uzmanlığı" tanımı, mühendisler ile diğer meslek gruplarını aynı statüde ele almıştır.

Odaların verdiği iş güvenliği mühendisi sertifikaları 6331 sayılı yasa ile görmezden gelinerek, işyeri hekimi ve iş güvenliği uzmanı eğitimleri özel dershanelere bırakılmış ve birkaç yıl içerisinde "uzman" sayısı 100 bini aşmıştır. Her kazadan sonra, işyerinde ücretli olarak çalıştırılan uzmanlar ve hekimler sorumlu tutulmuştur.

İşçi sağlığı ve iş güvenliği hizmetlerinin özel sektör eliyle yürütülmesini hedefleyen düzenlemeler sonucu ülkemizdeki Ortak Sağlık ve Güvenliği Birimi (OSGB) sayısı 2 binin üzerine çıkmıştır.

Kongrenin panel ve oturumlarında sunulan görüş ve bildirimler ile yapılan tartışmalar sonucu işçi sağlığı ve iş güvenliği (İSG) alanında atılması gereken bütünlüklü adım, önlem ve düzenlemeler, aşağıda kamuoyunun bilgisine sunulmaktadır.

1. İşçi sağlığı ve iş güvenliği ile ilgili ulusal politikaların oluşturulması, kararların alınması ve işyerlerinde denetim bugüne kadar diğer sosyal tarafların görüşleri önemsenmeden tek başına Çalışma ve Sosyal Güvenlik Bakanlığı (ÇSGB) tarafından alınmıştır. Gelinek nokta göstermektedir ki; ÇSGB doğru kararlar almamakta, uygulayamamaktadır. Bu nedenle Sendikalar, Üniversiteler, TMMOB, TTB, ÇSGB ve Sağlık Bakanlığı'nın katılımı ile idari ve mali yönden



bağımsız, çoğunluğunu emek örgütlerinin oluşturduğu ulusal bir Enstitü oluşturulmalıdır.

“Ulusal İş Sağlığı ve Güvenliği Konseyi” bileşenleri, hükümet ve işveren ağırlıklı bir yapıdan çıkartılmalı, çalışan ve meslek örgütleri ağırlıklı hale getirilmelidir. Bu konseyin kararları tavsiye niteliğinden çıkarılarak yönlendirici ve fonksiyonel bir yapıya kavuşturulmalıdır.

2.Sosyal hukuk devletinde iş yasaları çalışanların hakkını korumak ve geliştirmek amacını temel ilke edinirken, 4857 sayılı İş Yasası ile başlayan 6331 sayılı Yasa ve Sendikalar ve Toplu İş Sözleşmesi Yasası ile devam eden süreçte yapılan bütün düzenlemeler işverenlerin çıkarları doğrultusunda şekillendirilmiştir.

Esnek ve kurlsız çalışmayı, geçici iş ilişkisini, taşeronlaştırmayı yasal hale getiren, kıdem tazminatlarını, fazla mesai ücretlerini, sendikal hak ve yetkileri budayan bu yasa ve diğer düzenlemeler iptal edilmeli ve konunun taraflarının katılımı ile demokratik bir yasa çıkarılmalıdır. İş mevzuatı, eksenini “insan” olan çağdaş bir yapıya kavuşturulmalıdır. İş Yasası ile İş Sağlığı ve Güvenliği Yasası başta olmak üzere, tüm mevzuat ve denetim mekanizması İşçi Sağlığı ve Güvenliği Enstitüsünün görüşleri doğrultusunda yeniden düzenlenmelidir.

Sağlık Bakanlığı, Milli Eğitim Bakanlığı, Bilim, Sanayi ve Teknoloji Bakanlığı, TSE başta olmak üzere, diğer bakanlıklar tarafından yapılan ilgili düzenlemelerde, diğer ilgili ve düzenleme yapan bakanlıklarla işbirliği içinde olunmalıdır.

3.BM İnsan Hakları Evrensel Beyannameininin 23. maddesinde belirtilen “Herkesin, kendi özgür seçimiyle belirlediği bir işyerinde, adil ve elverişli çalışma koşullarında çalışma hakkı vardır” yaklaşımına uygun olarak, iş kazaları ve meslek hastalıklarının önüne geçilebilmesi için işyerlerinde “önce insan, önce sağlık, önce işçi güvenliği” anlayışı yerleştirilmeli, üretim süreçlerinde işçi sağlığı ve iş güvenliği önlem ve uygulamalarına öncelik verilmelidir. Yapılacak tüm düzenlemelerde işyerlerinde işçi sağlığı ve iş güvenliğinin sağlanmasında asıl sorumluluğun işverende olduğu gerçeğinden uzaklaşmamalıdır.

4.İş güvencesi ile işçi sağlığı ve iş güvenliğinin birbirini tamamladığı gerçeğinden hareketle, tüm çalışanlar insana yakışır “norm ve standartta” bir sosyal güvenlik şemsiyesi altına alınmalıdır. Sigortasız ve sendikasız çalıştırma önlenmeli, kayıt dışı ekonomi kayıt altına alınmalıdır. Sendikalaşmanın önündeki

engeller kaldırılmalı, çalışanların sosyal ve ekonomik yaşamları iyileştirilmelidir.

5.6331 sayılı Yasa ile, “ağır ve tehlikeli işler” kavramı ve işyerlerine “işletme belgesi” alınması zorunluluğu kaldırılmıştır. Ağır ve tehlikeli işler kavramının yasadaki çıkarılması ve ilgili yönetmeliğin iptali çocukların, gençlerin, kadınların korunmasız olarak çalıştırılması; işletme belgesinin kaldırılması da işyerlerinin daha az denetimi anlamına gelmektedir. Yapılacak düzenlemelerde çocukları, gençleri, kadınları koruyucu hükümler yer almalıdır. Önceki yasalarda bulunan “işyeri kurma izni” ve “işletme belgesi” alınması zorunluluğu da yeniden mevzuatta yer almalıdır.

6.İSG ile ilgili düzenlemeler ve uygulamalar, bütün iş yerlerini ve tüm çalışanları (ev hizmetlerini, hükümlü ve tutuklular dâhil) kapsamalıdır. Kamu kuruluşlarında ve 50'nin altında çalışanın olduğu az tehlikeli işyerlerinde, uzman ve hekim çalıştırılması uygulaması, 2016 Haziran ayı beklenmeden hemen başlatılmalıdır.

7.Ülkemizdeki iş kazalarının büyük bir çoğunluğunun küçük ölçekli işyerlerinde olduğu gerçeği göz önünde bulundurularak İSG Kurulu oluşturulma zorunluluğunun en az 30 çalışanın bulunduğu işyerlerinde zorunlu hale getirilmeli, kademeli olarak bu sayı daha da aşağıya çekilmelidir. İşyerinin bir bütün olduğu gerçeğinden hareketle bir işyerinde tek bir İSG Kurulu olmalıdır. Kurul oluşturulması ve karar mekanizmaları demokratikleştirilmelidir.

Çalışan temsilcilerinin iş güvenceleri sendika temsilciliği ile eş düzeye getirilmelidir.

8.İşyerlerinde işçi sağlığı ve iş güvenliğinin sağlanması bir ekip işidir. Bu ekipte hekimler, mühendisler, teknik personel, sağlık personeli ve diğer birçok personel yer almalıdır. 4857 sayılı İş Yasası ve 6331 sayılı İş Sağlığı Güvenliği Yasası'nda mühendislik kavramı göz ardı edilerek, “iş güvenliği uzmanı” tanımını getirilmiş, mühendislik ile teknik elemanlık birbiriyle eşdeğer tutulmuş, iş güvenliği mühendisliği şekli bir yapıya dönüştürülmüştür. İş güvenliği alanında mühendislere de, teknik elemanlara da ihtiyaç vardır, ancak bu ihtiyaç “iş güvenliği mühendisliği” ve “iş güvenliği teknik elemanı” olarak ayrı ayrı tanımlanmalı ve bu yapı içerisinde görev, yetki ve sorumluluklar belirlenmelidir.

İş güvenliği uzmanları, işyeri hekimleri ve İSG konularında görev yapan tüm personelin mesleki ba-



ğimsızlık, çalışma süreleri, yıllık izinleri, kişisel gelişim eğitimleri vb. hususlar yeniden düzenlenmelidir. 50'den fazla çalışanın bulunduğu sanayi işletmelerinde "tam zamanlı" iş güvenliği mühendisi çalıştırılması zorunlu hale getirilmelidir.

10'dan az çalışanın bulunduğu işyerlerinde İSG hizmet bedelinin karşılanmasında SGK prim kaynakları kullanılmamalı bütçede bu kalem için ayrı bir kaynak tahsis edilmelidir.

9.Lisans sonrası işçi sağlığı ve iş güvenliği eğitimlerinin üniversiteler, TMMOB'ye bağlı ilgili meslek odaları ve TTB tarafından verilmesi, sertifikalandırılması, çağdaş yaklaşımların böylelikle ülkemize kazandırılması hedeflenmelidir.

10.6331 sayılı Yasa ile işverenlerin önlem alma yükümlülüğü ve devletin denetim görevi azaltılarak, sorumluluk iş güvenliği uzmanları, işyeri hekimleri ve çalışanlara yüklenmiştir. İşyeri hekimleri ve iş güvenliği uzmanlarının yaptıkları tespitler, saptadıkları gereklilik ve öneriler yerine getirilmeden iş kazası ve meslek hastalıklarından sorumlu tutulmaları ve belgelerinin askıya alınması, gerçeklerle bağdaşmamaktadır. İşyeri hekimleri ve iş güvenliği uzmanlarının mesleki bağımsızlıkları ve iş güvenlerini korunmalıdır. Bakanlık kamusal denetim yükümlülüklerini yerine getirmelidir. Hekimler de iş müfettişi olarak istihdam edilmelidir.

Uzman ve hekim tarafından "tespit ve öneriler defteri"ne yazılan hususların, İSG KATİP sistemine girişinin yapılmasını sağlayacak bir altyapı oluşturulmalıdır. Buraya girilen bilgiler anında ÇSGB tarafından izlenmelidir.

11.Ülkemizde son dönemlerde yaşanan iş kazaları göstermektedir ki; Çalışma ve Sosyal Güvenlik Bakanlığı ile Enerji ve Tabii Kaynaklar Bakanlığı başta olmak üzere birçok bakanlığın ve bakanlık personelinin kazaların meydana gelmesinde kusurları bulunmaktadır. Bu nedenle iş kazaları ve meslek hastalıkları sonucunda bakanların ve bakanlık görevlilerinin yargılanmasının önündeki engeller kaldırılmalıdır.

12.Kamu kurum ve kuruluşlarında görev yapan işyeri hekimi ve iş güvenliği uzmanlarının asli görevlerinin yanında aynı kurum içinde veya diğer kurum ve kuruluşlarda görevlendirilmeleri, ek iş yükü ile uzmanlığın belirli bir yetkinlikle uygulanmasını ortadan kaldıracı niteliktedir.

İşyeri Hekimleri ve İş Güvenliği Uzmanlarına başka görev verilmemelidir.

13.Tüm çalışanlara hak ve sorumlulukları ve İSG ile ilgili sürekli eğitim verilmeli, bu eğitimler, işverenin süre ve içeriğe müdahalesi önlenecek tarzda gerçekleştirilmelidir.

Eğitimler ilgili meslek örgütleri tarafından verilmelidir.

14.Eğitim ve öğretim müfredatı, ortaöğrenimden başlanarak İSG konusunu da içerecek şekilde yeniden düzenlenmeli, bütün okullarda İSG eğitimi yapılmalı; iş güvenliği uzmanı yetiştiren yükseköğretim kurumlarında işçi sağlığı-güvenliğinin zorunlu ders olması ile yetinilmemeli, üniversitelerin ilgili fakültelerinde İSG ana bilim dalları kurulmalıdır.

15.Çalışanlar ile işverenler arasında İSG duyarlılığı ve bilincinin oluşması sağlıklı ve güvenli işyerinin oluşumu ile paralellik taşımaktadır. Bunun için güvenlik kültürü, aile kültürü, toplumsal işçi sağlığı kültürü bir arada oluşturulmalı ve özendirilmelidir.

16.SGK tarafından yayımlanan İş Kazası ve Meslek Hastalıkları İstatistikleri gerçekleri yansıtmaktan çok uzaktadır. İşyerlerinde kaza ve meslek hastalıklarına ait bilgiler bir veri tabanında toplanmalı, bu bilgilerden ölçme ve değerlendirme amaçlı yararlanılmalıdır.

Bakanlık, SGK tarafından yapılan incelemeler sonrası hazırlanan iş kazaları ve meslek hastalıkları inceleme raporlarına ilişkin olarak kamuoyu ile sadece sayılar değil kaza ve hastalıkların kök nedenlerine inilebilecek detaylı analizler de paylaşmalıdır.

17.Meslek Hastalıkları Hastanesi veya kliniklerinin sayısı artırılmalı, hekim ve işçi eğitimi dâhil, meslek hastalıklarının tespitine yönelik çalışmalar ivedilikle yapılmalıdır.

18.Dünyada ve ülkemizde ürkütücü boyutlara ulaşan çocuk emeği sömürüsü ortadan kaldırılmalı, çocuk işçiler rehabilite edilerek, örgün eğitime yönlendirilmelidir.

19.Ucuz işgücü olarak görülen kadınlara ve kadın emeğine yönelik tüm olumsuz uygulamalar kaldırılarak eşit işe eşit ücret uygulamaları ile istihdamda fırsat eşitliği sağlanmalıdır.

Kamu kurumu niteliğinde bir meslek odası olmanın sorumluluk ve bilinciyle, ülkemizde kanayan bir yara olan işçi sağlığı ve iş güvenliği konusunda geliştirici ve iyileştirici çalışmalara katkı vermeye hazır olduğumuzu, bu yöndeki mücadelemizi sürdüreceğimizi kamuoyuna duyururuz.



İşçi ölümlerinde dünyada “En Üst” sıralardayız

Devrimci İşçi Sendikaları Konfederasyonu (DİSK), Kamu Emekçileri Sendikaları Konfederasyonu (KESK), Türk Mühendis ve Mimar Odaları Birliği (TMMOB) ve Türk Tabipleri Birliği (TTB) işçi cinayetleri ve işçi katliamları ile ilgili 3 Mart 2015 tarihinde ortak basın açıklaması yaparak bu katliamların durdurulmasını istendi.

Ortak basın açıklaması okuyan TMMOB Eskişehir İl Koordinasyon Kurulu Sekreteri Neşet Aykanat, 3 Mart 1992 tarihinde Zonguldak Kozlu'da yaşanan ve 263 madencinin yaşamının yitirdiği faciyanın yıldönümü olduğunu ve bu gün “İş Cinayetlerine Karşı Mücadele Günü” olarak ilan edildiğini anımsattı.

Her yıl bu konuya dikkat çekmeye çalıştıklarını belirten Aykanat, “Kimi zaman ‘ölçülmeyen karbon monoksit oranı’, kimi zaman ‘bakımı yapılmayan cephe asansörü’, bazen ‘kapatılmayan inşaat boşluğu’, bazen de ‘çadırdaki elektrik kaçağı’ olarak karşımıza çıkan, oysa asıl nedeni yıllardır uygulanan neoliberal politikalar olan iş cinayetlerinde her yıl yüzlerce emekçi yaşamını kaybediyor, yüzlercesi de sakat kalıyor. Her yıl yüzlerce emekçinin alın terine gözyaşı ve kan karışıyor” dedi.

İktidar ile çalışma yaşamının tüm kurallarının değiştirildiğini, dönüştürüldüğünü belirten Aykanat, işçilerin tamamen patronların belirlediği koşullarda çalışmasının önu açıldığını söyledi.

İşçiyi her türlü korumadan uzak bırakan, mühendis ve hekimi iş kazaları tazminatlarından sorumlu tutan, işvereni ve iş yaşamını denetlemekten sorumlu olan devleti

ise her türlü sorumluluktan arındıran bir politika ile karşı karşıya olduğunu öne süren Neşet Aykanat olumsuz tabloyu değiştirmek için görüşlerini şöyle anlattı:

“Özelleştirmeler iptal edilmeli, madencilik sektörü başta olmak üzere taşeronluk ve rödevans ile her türlü güvensiz çalışma uygulamaları kaldırılmalıdır. İşçi sağlığı ve iş güvenliğinin ayrımsız tüm çalışanlar için bir hizmet değil, bir hak olduğu ve çalışanların bu hakkına karşı tek muhatabın devlet olduğu kabul edilmelidir. Sendikalaşmanın önünde İLO standartlarıyla çelişen engeller kaldırılmalı ve örgütlenme teşvik edilmelidir. Toplu iş sözleşmesi hakkının önündeki başta çifte baraj uygulaması olmak üzere tüm engeller kaldırılmalıdır. Bağımsız denetim mekanizmaları oluşturulmalı, işyeri hekimleri ve iş güvenliği uzmanlarının iş güvenceleri mutlaka sağlanmalı, ücretleri oluşturulacak bir fonda karşılanmalıdır. Koruyucu sağlık hizmetleri yerine tedavi edici sağlık hizmetlerine öncelik verilen uygulamalardan vazgeçilmeli, koruyucu sağlık hizmetleri geliştirilmelidir. Sendikaların, meslek odalarının üniversitelerin karar süreçlerinde ve yönetiminde etkin katılımın olduğu idari ve mali yönden bağımsız demokratik bir işleyişe sahip Ulusal İşçi Sağlığı ve İş Güvenliği kurumu oluşturulmalıdır.”

TMMOB Eskişehir İl Koordinasyon Kurulu Sekreteri Neşet Aykanat, ortak mücadele için “İş Cinayetlerini, İşçi Katliamlarını Durdurulum Platformu’na davet ederek önümüzdeki günlerde imza kampanyalarıyla, kitlesel açıklamalarla, meşaleli yürüyüşlerle kampanyayı büyüteceklerini sözlerine ekledi.



TMMOB'DAN ESMMMO'YA ZİYARET

TMMOB Eskişehir İl Koordinasyon Kurulu, ESMMMO'ya 1 Mart Muhasebeciler Günü dolayısıyla 6 Mart Cuma 2015 tarihinde bir ziyaret gerçekleştirdi.

Türk Mimar ve Mühendis Odaları Birliği (TMMOB) Eskişehir İl Koordinasyon Kurulu, 1 Mart Muhasebeciler Günü dolayısıyla Eskişehir Serbest Muhasebeci Mali Müşavirler Odası'na (ESMMMO) bir ziyaret gerçekleştirdi. ESMMMO Yönetim Kurulu Başkanı S. İlker Özokçu, Yönetim Kurulu Başkan Yardımcısı Servet Onurlu ve Yönetim Kurulu Üyesi Bekir Kır ile görüşen TMMOB Eskişehir İKK Sekreteri Neşet Aykanat, İMO Eskişehir Şubesi Yönetim Kurulu Başkanı Bülent Erkul, Mimarlar Odası Eskişehir Şubesi Yönetim Kurulu Başkanı Canan Oytan, MMO Eskişehir Şubesi Yönetim Kurulu Başkanı Hakan Ünal ve MMO Eskişehir Şubesi Sekreteri Atıla Tomsuk bir süre fikir alışverişinde bulundular.

ESMMMO Yönetim Kurulu Başkanı S. İlker Özokçu, Mart ayında işlerinin çok yoğun olduğunu ve normalde bu günü Haziran ayında kutladıklarını da belirtti.

*Üyelerimizle ilgili;
Evlilik, doğum, vefat, terfi
işyeri değişikliği haberlerini
odamıza bildirmenizi
bekliyoruz.*

*Komisyonlarımızın
Şube çalışmalarına
daha aktif
katılımlarını
bekliyoruz.*

Üyelerimize yönelik:

- Solidworks 2009
- Autocad 2008
- Catia VS
- Invertor 2008

KURSLARIMIZ DEVAM EDİYOR

TMMOB KADIN ÇALIŞMA GRUBU, 8 MART DÜNYA KADINLAR GÜNÜ DOLAYISIYLA BİR BASIN AÇIKLAMASI YAPTI

TACİZE, TECAVÜZE, ŞİDDETE, KADIN KATLIAMLARINA, ERKEK EGEMENLİĞİNE KARŞI

8 MART'TA EŞİTLİK, ÖZGÜRLÜK ve BARIŞ İÇİN YÜRÜYÜRÜZ!

ABD'nin New York Eyaleti'nde 8 Mart 1857 tarihinde, daha iyi çalışma koşulları ve insanca yaşam talebiyle greve giden on binlerce dokuma işçisi kadına polis saldırmış ve 129 kadını fabrikaya kilitleyerek çıkan yangında hayatlarını kaybetmelerine sebep olmuştur. Clara Zetkin'in 1910'da 2. Uluslararası Kadın Kongresi'nde yaptığı öneriyle 8 Mart, Dünya Kadınlar Günü olarak kabul edilmiştir. Aradan geçen 154 yıla rağmen hala kadınlar ayrımcılığa, eşitsizliğe, sömürüye karşı, eşit ücret, sosyal hak, adalet ve özgürlükler için mücadele etmeye devam ediyor.

Kadınların erkeklerle eşit haklara sahip olmak yolunda verdiği mücadelenin meşalesinin adıdır 8 Mart. Günümüzde 8 Mart'lar; her türlü cinsiyet ayrımcılığın kaldırılması ve kadına yönelik şiddete son verilmesi istemlerinin bir kez daha dile getirildiği gündür.

Bugün dünyanın her yerinde, bütün kentlerinde kadınlar; eşitlik, özgürlük, emek, barış ve dayanışma için seslerini ve isyanlarını birleştiriyorlar.

Bugün dünya kadınları, hayatı ve dünyayı kadınlardan yana değiştirmek için, örgütlenmek için, "Söyleyecek sözümüz, değiştirecek gücümüz var!" demek için sokak-talar.

Ülkemizde kadına yönelik şiddet, özel ve kamusal alanda artarak devam ediyor. Oysa bizler biliyoruz ki kadın mücadelesi, aynı zamanda şiddetle hesaplaşma mücadelesidir. Bu gün kadınlar "Özgecan İsyanımızdır, Kararlıyız, Kadın Cinayetlerini Durduracağız!" demek için sokak-talar.

Kadınlar günlük yaşamda sürekli olarak cinsel, psikolojik, fiziksel şiddete, tacize ve tecavüze maruz kalmakta ve öldürülmektedir. Tacizciler, tecavüzcüler ve kadın katilleri tahrik indiriminden yararlanmakta ve hatta serbest bırakılmaktadır.

İsparta'da tecavüz edilmeye kalkışılan genç kadın, tecavüzcülere direnebildi diye tecavüzcüler ceza indirimi alabiliyor. Yani mağdur kadın, aynı zamanda kendisine kötülük yapmak isteyenleri de bir nevi kurtarmış oluyor. Aynı yargı direnemeyene ne yaptığını; 26 kişinin tecavüz ettiği 13 yaşındaki kız çocuğu için "istese karşı ko-



yabilirdi" kararı vermekten imtina etmeyerek gösteriyor. Gerekli yasal düzenlemeleri yapmayan, var olanları ise uygulamayan devlet, kadını şiddetten ve ölümden koru(ya)mamaktadır. Bu bağlamda kadın cinayetleri sistematiktir ve politiktir.

Gerici zihniyetin eğitime yansımalarının son örneği; Antalya Kepez Atatürk Anadolu Lisesi Müdür Yardımcısının "kısa etek giyen kız öğrencilerin peşine 'taciz timi' takıp normal giyinmelerini sağlayacaklarını" söyleme-



sinin şaşkınlığı yaşanırken, Cumhurbaşkanı Erdoğan'ın; "Varsın onlar inadına dekolte, inadına mini etek diye feveran etsinler, biz inancına, tarihine bağlı nesiller, düşünen tartışan gençler yetiştirmek için çalışmaya devam edeceğiz" sözleri gündemin başına oturuyor.

Hukuksuzluğun "hukuk" haline getirildiği bu dönemde, Anayasa'da yer alan "Herkes, dil, ırk, renk, cinsiyet, siyasi düşünce, felsefi inanç, din, mezhep ve benzeri sebeplerle ayırım gözetilmeksizin kanun önünde eşittir" düzenlemesi günlük yaşamımızda hiçbir şey ifade etmemektedir. Aksine, iktidara geldiği günden beri, açıkça "kadın erkek eşit değildir", "kızlı erkekli aynı merdiveni kullanıyorlar, kızlı erkekli aynı evde kalıyorlar, her kürtaç bir Uludere'dir" demekte hiçbir sakınca görmeyen; kahkaha atmaya iffetsizlik olarak gören; hamile kadınların sokağa çıkmasını gayri ahlaki bulan, "annelik bir kariyerdir" diyerek anneliğin kazandırdıklarıyla, sadece erkeklerin adaletine sığınarak var olabileceklerini söyleyen; "tecavüze uğrayan doğursun, gerekirse devlet bakar", "tecavüzcü, kürtaç yaptıran tecavüz kurbanından daha masumdur" diyebilen; kadına yönelik şiddetin değil, konuyla ilgili çıkan haber sayısının arttığı iddia edebilen siyasi iktidar, bu ve benzeri söylemleriyle de gerici zihniyetini ortaya dökmektedir.

Yeni Başbakan Ahmet Davutoğlu da aynı zihniyeti devam ettirmekten geri kalmayacağını, "Ailenin ve Dinamik Nüfusun Korunması Programı"yla gösterdi. AKP'nin her altı ayda bir kadın istihdamını teşvik etme aldatmacası altında sunduğu paketlerin/programlarının sonuncusu olan bu program, kadınları "annelikle" sınırlıyor. Yani erkeklerle eşit olarak değil, ancak anneliğin kazandırdıklarıyla, erkeklerin adaletine sığınarak var olabileceğini vurguluyor ve iki kişi arasındaki ilişkiyi "aile olmakla" ve heteroseksüel ilişki biçimiyle sınırlandırıyor. Kadın emeği sömürsüne dayanan; kadını düzenli, güvenceli işler yerine, anneliğe ve ev kadınlığına hapseden; kısmi zamanlı düşük ücretli sermaye çalışanı yapan bu cinsiyetçi programı reddettiğimizi bir kez daha söylüyoruz.

İşte tam da bu süreçte; kadını hiçleştiren bu politikalara, kader haline getirilen dayatmalara karşı durmak için, güçlü toplumsal ve sınıfsal temellere dayanan örgütlü mücadeleye ve örgütlü kadın mücadelesine her zamankinden daha çok ihtiyaç vardır.

Kadınlar olarak bir kez daha söylüyoruz;

Cinsiyet ayrımcı politikalar, yasalar ve uygulamaların kaldırılmasını, eylem ve eğitim projelerinin kadın örgütleriyle birlikte hayata geçirilmesini,

Kadınların ekonomik özgürlüğü için çalışmasının önündeki engellerin kaldırılmasını, sosyal güvenlik, parasız eğitim ve parasız sağlık haklarından yararlanılmasının sağlanmasını,

Aile içi şiddeti ve genel olarak kadın ve çocuklara yönelik şiddeti önlemek için kampanyalar, ana-baba eğitim programları başlatılmasını,

Medyanın, kadın ve çocuklara yönelik şiddeti teşvik edici yayınlar üzerinde kendi oto-denetim mekanizmasını kurarak kadın ve çocuklara yönelik şiddeti bir malzeme

olarak kullanmaktan vazgeçmesini,

Şiddete uğrayan kadınlar için başvuru ve sığınma evlerinin sayısının artırılmasını, ücretsiz danışmanlık, psikolojik ve tıbbi destek ve yasal yardımın yapılmasını, Evde, sokakta, işyerinde, gözaltında, cezaevinde yaşanan kadına yönelik şiddetin sorumlularının yargılanmasını ve caydırıcı yasal tedbirler alınmasını istiyoruz.

Kadınların;

Sistem tarafından ucuz işgücü olarak görülüp; güvencesiz, kayıt dışı, düşük ücretlerle, 18 saate kadar çalıştırılmasına,

Performans adı altında çok çalıştırılıp, rekabete itilmesine,

İşyerlerinde kreş, çocuk bakımevleri olmadığı için çalışma yaşamından dışlanmasına,

Ev işleri, çocuk, yaşlı ve hasta bakımının sadece kadınların göreviymiş gibi gösterilerek bir kez daha sömürülmesine,

Kadın cinayetlerine ve faillerin çeşitli adlar altında ceza indimi alması ya da serbest bırakılmasına,

Namus kavramının kadın cinselliğiyle özdeş görüldüğü sistemde, töre-namus adı altında baskıya, işkenceye uğramasına, öldürülmesine,

İşyerinde, sokakta, evde; taciz, tecavüz ve saldırıya maruz kalmasına,

Yasaların, toplumsal yaşamın kadınları ikincilleştiren yapısına,

Daha yoksul olduğu için eğitim, sağlık gibi temel haklardan her geçen gün mahrum edilmesine,

Nedeni ya da tarafı olmadıkları savaş politikalarının bedelini ödemeye mecbur bırakılarak; acı, gözyaşı ve göçe itilmesine, tecavüze uğramasına,

Başkaldırıların toplumdaki dışlanmasına, politikleşip, özgürlük istediğinde gözaltına alınıp, tutuklanmasına,

Neo-liberal muhafazakâr ataerkil politikalarla bedenin, emeğinin ve kimliğinin sömürülmesine karşı İS-YANDAYIZ!

TMMOB'li kadınlar olarak, erkek egemen sınıfın çıkarlarına hizmet eden cinsiyet ayrımcılığı çözülmeye kadar özgür ve eşit bir toplumun yaratılmasının mümkün olmadığı, gericiliğin kadın özgürlüğüne bir tehdit olduğu bilinciyle, kadını inkâr eden her türlü ideolojiye karşıyız. Bundan sonraki mücadele kadının var olma mücadelesidir. Tüm bu olumsuzlukların içinden, 8 Mart'ın mücadelesine ruhıyla çıkılabileceğine olan inancımızla, kadınların eşitlik ve özgürlük kavgasını selamlıyoruz.

Biz TMMOB'li kadınlar; kadın bedeni üzerinden devam eden tüm dayatmacı ve baskıcı politikalara karşı toplumun tüm kesimleri ile birlikte sesimizi yükseltiyor ve diyoruz ki;

Emeğimizden, kimliğimizden, bedenimizden elini çek!

Yaşasın TMMOB, yaşasın örgütlü mücadelemiz!

Kadınlar örgütlü, TMMOB daha güçlü!

Kadınlar örgütlenmeye, mücadeleye...

8 Mart Dünya Kadınlar Günü kutlandı

TMMOB İKK Kadın Komisyonu tarafından organize edilen "Geleneksel 8 Mart Yemeği" bu yıl 6 Mart 2015 tarihinde Gaga Restaurant'ta gerçekleştirildi. Yemeğe Makina, Ziraat, Gıda, Maden, Kimya, Jeoloji, Elektrik Harita ve Kadastro ve İnşaat Mühendisleri Odaları ile Mimarlar Odasından toplam 200 kadın katıldı.

Beraberce yenilen yemekten sonra canlı müzik eşliğinde eğlenerek hoşça vakit geçirildi. Gecenin ilerleyen saatlerinde "kadınlar yükselsin diye" kampanyasını desteklemek amacıyla üyelere dağıtılan ve üzerine dileklerin yazıldığı pembe uçaklar aynı anda uçuruldu.

8 MART DÜNYA KADINLAR GÜNÜ

ABD'nin New York Eyaleti'nde 8 Mart 1857 tarihinde, daha iyi çalışma koşulları ve insanca yaşam talebiyle greve giden on binlerce dokuma işçisi kadına polis saldırması ve 129 kadını fabrikaya kilitleyerek çıkan yangında hayatlarını kaybetmelerine sebep olmuştur. ClaraZetkin'in 1910'da 2. Ulusla-

rası Kadın Kongresi'nde yaptığı öneriyle 8 Mart, Dünya Kadınlar Günü olarak kabul edilmiştir. Aradan geçen 154 yıla rağmen hala kadınlar ayrımcılığa, eşitsizliğe, sömürüye karşı, eşit ücret, sosyal hak, adalet ve özgürlükler için mücadele etmeye devam ediyor.

Kadınların erkeklerle eşit haklara sahip olmak yolunda verdiği mücadelenin meşalesinin adıdır 8 Mart. Günümüzde 8 Mart'lar; her türlü cinsiyet ayrımcılığın kaldırılması ve kadına yönelik şiddete son verilmesi istemlerinin bir kez daha dile getirildiği gündür.

Bugün dünyanın her yerinde, bütün kentlerinde kadınlar; eşitlik, özgürlük, emek, barış ve dayanışma için seslerini ve isyanlarını birleştiriyorlar.





TMMOB: ÜCRETLİ ÇALIŞAN MÜHENDİS, MİMAR VE ŞEHİR PLANCISI ÜYELERİMİZE

TMMOB Yönetim Kurulu Başkanı Mehmet Soğancı, SGK ile imzalanan protokol gereği her yıl için belirlenen MMŞP asgari ücretinin yaygınlaştırılması konusunda duyarlılığın artırılması için 30 Mart 2015 tarihinde bir mesaj yayımladı.

Sevgili Üyemiz,

Bildiğiniz gibi; TMMOB, SGK ile yaptığı protokolün ardından mühendis, mimar, şehir plancılarının asgari ücretini belirlemeye başladı. İlk olarak 2013 yılında hayata geçirilen asgari ücret her yılın Aralık ayında yeniden tespit ediliyor. 2015 yılı için asgari ücret brüt 3000 TL olarak belirlendi.

Asgari ücret ne demek?

Asgari ücret; ücretli mühendislerin belirlenen ücretin altında çalıştırılmalarını önleyecek bir haktır. Asgari ücret, düşük ücretle çalışmanın ve eksik SGK bildirimlerini engelleyebilecek bir sınır çizmektedir.

2015 yılı Ocak ayı itibari ile geçerli olan bu ücretin altında çalışmalarının önüne geçmek için süreç nasıl işleyecek?

Elbette ki çalışma yaşamındaki her hak gibi, belirlenen asgari ücretin, ücretli mühendislerin, üyelerimizin çalışma yaşamındaki gerçek alt sınır ücreti olabilmesi ancak bir mücadele süreciyle gerçekleşecektir. Bu mücadelede odalarımızın ve üyelerimizin üzerine düşen görevler büyük önem taşımaktadır.

Gelinen bu aşamada sürecin iki yönünden bahsedebiliriz: SGK ile odamız ve üyelerimiz.

SGK ne yapacak?

TMMOB'nin SGK ile yaptığı protokol gereği SGK, prim bedelleri üzerinden denetime başlayacak. SGK'nın meslek kodlarını dikkate alarak yapacağı denetimde brüt 3000 TL'nin altında belirlenen bildirimler sorgulanacak ve asgari ücret bilgisi iletilerek gereğinin yapılması sağlanacak.

Üyesi olduğunuz odanız ne yapacak?

Odalarımız asgari ücretin hayata geçmesi için çalışmalarına başlamıştır. Başta, insanca yaşam ücreti olarak tariflediğimiz asgari ücret çalışmasının duyurusunu yaygınlaştırmakta ve bu doğrultuda ücretli çalışan tüm üyelerimize ulaşarak bilgilendirme yapılmaktadır.

Ücretli üyelerimizin bilgilerini SGK'ya iletilerek, denetimin farklı meslek kodlarıyla çalışan-çalıştırılan tüm üyelerimizi içine alacak biçimde genişletilmesini sağlayacağız. Ayrıca odalarımız 3000 TL'nin altında yatan prim tespitlerini SGK'ya iletecek ve gereğinin yapılmasını talep edecektir. Eksik bildirimlerin muhatabı olan işyerlerine odalarımızca uyarı yazısı gönderilip süreç takip edilecektir.

Sizler ne yapabilirsiniz/ne yapmalısınız?

Odanız ile irtibata geçmeniz ve asgari ücret çalışmasını birlikte sürdürmeniz insanca yaşayacak ücret mücadelesinin ilerlemesi için önemli bir adımı oluşturuyor.

Sevgili Üyemiz,

Çalışma yaşamlarımızda güvencesizliğin farklı biçimlerini yaşarken düşük ücretle çalışmaya/çalıştırılmaya karşı başlattığımız asgari ücret çalışmasının güvenceli bir çalışma yaşamı için önemli bir basamak olduğunu düşünüyoruz. Sizinle dayanışma halinde sürdüreceğimiz çalışmalarda kısa vadede olumlu sonuçlar alacağımıza inanıyoruz.

Düşük ücretle çalışmaya ve eksik SGK bildirimlerine karşı birlikte mücadele edelim. Haklarımıza sahip çıkalım.



UMUT 1 MAYIS'TA

TMMOB-DİSK-KESK- Eskişehir Tabip Odası Atatürk Stadyumu önünde 1 Mayıs açıklaması yaparak, halka bayram kutlaması çağrısında bulundu.

1 Mayıs Tertip Komitesi adına konuşan TMMOB Eskişehir İl Koordinasyon Kurulu sekreteri Neşet Aykanat, 1 Mayıs Birlik Mücadele ve Dayanışma gününü Eskişehir'de kitlesel ve coşkulu bir biçimde kutlayacaklarını söyledi.

“Bizler, yılın 365 günü alınteri döken, bu ülkede üretilen her şeyi ama her şeyi üretenleriz. Bizlerin 1 Mayıs'ta söyleyecek sözü, büyüteceği bir umudu var” diye seslenen Aykanat, “Taşeron çalışma başta olmak üzere tüm kölece çalıştırma biçimlerine karşı insanca çalışmak ve insanca yaşamak istiyoruz. İnsanca yaşayabileceğimiz bir ücret ve sosyal haklar istiyoruz. Grev, örgütlenme ve toplu sözleşme hakkımızı istiyoruz. Çalışırken ölmek, sakat kalmak, hastalanmak istemiyoruz. Kıdem tazminatımız gaspına karşı iş güvencemize sahip çıkıyoruz.

Kadınları toplumsal yaşamdan dışlayan zihniyeti, bu zihniyetin yarattığı şiddeti ve kadınların ucuz-güvencesiz işlerde kölece çalıştırılmasını reddediyoruz. Biz işçiler, kamu emekçileri, mühendisler, hekimler, kadınlar, gençler, emekliler, kar amacı güden bir anonim şirketin köleleri değil, demokratik bir ülkenin eşit yurttaşları olmak istiyoruz.

Baskılara karşı özgürlük, yağma ve talana karşı eşitlik, ayrımcılığa karşı kardeşlik, savaşa karşı barış istiyoruz. Ve bu özlemlerimizin iç güvenlik yasası adı verilen fiili sıkıyönetim uygulamaları ile bastırılmayacağını ifade ediyoruz. Ve en önemlisi emeğimize, hukuka, haklarımıza, tarihimize, kaybettiğimiz arkadaşlarımızın anısına saygı istiyoruz” diye konuştu.

YOK SAYILDIK

Yılın 365 günü ülkenin tüm değerlerini, güzelliklerini üreten ezildiklerini, hor görüldüklerini, yok sayıldıklarını ifade eden 1 Mayıs Tertip Komitesi adına konuşan TMMOB Eskişehir İl Koordinasyon Kurulu Sekreteri Neşet Aykanat şunları söyledi: “Sefalet ücretleriyle, güvencesiz, çalıştırılı-

yoruz. İşçi sağlığı ve iş güvenliği önlemleri alınmadığı için hayatımızdan oluyoruz. 1 Mayıs dünyanın bir çok ülkesinde resmi tatildir. Ve dünyanın her yerinde 1 Mayıs'lar kentlerin en merkezi meydanlarında kutlanır. Çünkü 1 Mayıs günü hayat durur. Türkiye'de de pek çok ilde böyle olacak, kentlerin en merkezi meydanları işçi sınıfıyla buluşacak.

Bizler istiyoruz ki kentimizde de meydan adı verilen kavşaklar yerine, bu önünde bulduğumuz yer, bu konuda söyleyecek sözü olanların görüşlerinin alınarak şekillendiği meydan gibi bir kent meydanı olsun işçiler ve emekçiler taleplerini kavşaklar yerine kentimizin bu meydanında haykırın, 1 Mayıslarda bir araya gelen bizler DİSK-KESK-TMMOB- ESKİŞEHİR TABİP ODASI olarak dost emek-meslek örgütleriyle, demokratik kitle örgütleriyle bu alana sahip çıkalım bu meydanda buluşabilelim.

Bunlar bizim umudumuz. Biz 1 Mayıs'ta umudu örgütleyeceğiz. Emegın umudu, emegın onuru, emegın hakkı, emegın hukuku, emegın tarihi ve emegın değerleri için kol kola omuz omuza olacağız. Türkiye seçimlere giderken toplumu gererek oy toplama hesaplarına karşı, ötekileştirici nefret söylemlerine karşı bizler şarkılarımızla-türkülerimizle emegın umutlu davasında bütünleşeceğiz.

Yağmanın-talanın değil eşitliğin, savaşın değil barışın, baskıların değil özgürlüğün, karanlığın değil aydınlığın, ayrımcılığın değil kardeşliğin, yalanın değil hakikatin egemen olduğu bir ülke için umut işçi sınıfında, umut emekte, umut kamu çalışanlarında, umut bu ülkenin mühendislerinde, hekimlerinde. Umud kadınlar, gençlerde, emeklilerde... Umud birliğimizde, mücadelemizde, dayanışmamızda. Umud 1 Mayıs'ta, umud 1 Mayıs meydanlarında!

Bizlerde kentimizde emek taleplerimizi, barış, özgürlük, eşitlik ve demokrasi özlemlerimizi Sıhhiye meydanında haykırmak için, tüm emek ve meslek örgütlerini, siyasi çevreleri, demokratik kitle örgütlerini omuz omuza olmaya mücadelemizi birlikte büyütme çağırıyoruz.”



36 YILLIK MAKİNA MÜHENDİSLİĞİ “ODANIN BAYRAĞINI İLERİYE TAŞIDIK”

Bu sayıdaki Bizden Biri köşemizin konuğu Eray Aksu

Lo Mart 1953 Afyonkarahisar Sandıklı doğumlu Eray Aksu, ilkokulu Sandıklı Ali Çetinkaya İlkokulu'nda okudu. 1964'te İstanbul'un Üsküdar ilçesine taşındı. Ortaokul 1'inci sınıfı Üsküdar Ortaokulu'nda okudu ve Maltepe Ortaokulu'nu bitirdi. Liseye Haydarpaşa Lisesi'nde başladı, daha sonra açılan Maltepe Lisesi'ne geçerek, 1971 yılında lisenin ilk mezunları olarak liseyi bitirdi. Aynı sene, o zamanki adıyla İstanbul Devlet Mühendislik ve Mimarlık Akademisi (İ.D.M. M. A.) bugünkü adıyla Yıldız Teknik Üniversitesi Gece Makina Mühendisliği Bölümü'nü kazandı ve 1978 yılında okuldan mezun oldu. Aynı yıl ailesiyle birlikte memleketi Sandıklı ilçesine dönerek, hayatının geri kalanını Afyonkarahisar ilinde sürdürdü.



bayrağını taşımaya çalıştık. Sanayileşmemiş bir bölgede, serbest çalışan makina mühendisleri olarak çalışabileceğimiz iş alanı kısıtlı olduğu için birçoğumuz meslek dışı işlerde faaliyetlerde bulunduk. Ben de genelde resmi inşaat taahhütleri olarak hayatımı sürdürdüm.”

EMEĞİ GEÇENLERE TEŞEKKÜR

3 Mayıs 1981 yılında evlenen Eray Aksu, 1981 yılı Temmuz ayında kısa dönem asker olarak Burdur 58. Topçu Tugay'ında vatani görevini yerine getirdi. 1983 yılında doğduğu ve ailesinin yaşadığı Sandıklı ilçesine yerleşti. O yıldan bu yana ilçesinde ve çevresinde resmi taahhüt işleri olarak, inşaat sektöründe çalıştı. Çok sayıda taahhüt (okul, sağlık evi vb.) gerçekleştirdi. Yine proje taahhüt şirketiyle, Sandıklı ve çevresinde mekanik tesisat proje işleri gerçekleştirdi. Otomobillerde LPG kullanımı başladığı süreçte odanın teknik eleman sıkıntısı çektiği günlerde fahri olarak oda adına ilçelerde kontrol hizmetinde bulundu. Halâ Aksular Doğalgaz, Mühendislik San. ve Tic. Ltd. Şti. adındaki şirketiyle mekanik tesisat proje alanında çalışmalarına devam eden Eray Aksu, “Makina Mühendisleri Odası'nın bugünlere gelmesinde emeği geçen eski, yeni tüm yönetici meslektaşlarıma minnettarım. Sağlık, huzur ve güzel olan her şey sizinle olsun” diyor.

İŞ ALANLARI KISITLIYDI

1979 yılından 1983 yılına kadar Afyonkarahisar il merkezinde açtığı proje ve taahhüt bürosu ve daha sonra arkadaşlarıyla kurduğu Gürer İnşaat A.Ş.'de, resmi taahhüt işleri olarak, inşaat sektöründe çalıştı. 1979'da Makina Mühendisleri Odası Afyonkarahisar İl Temsilcisi'ne üye oldu. Makina Mühendisleri Odası ile buluşmasından sonra yaşadıklarını ise Eray Aksu şöyle anlatıyor: “O zamanlar odamızın il temsilciliği İzmir Şubesi'ne bağlıydı. Genç mühendisler olarak, imkânsızlıklar içinde odamızın



MÜHENDİSLİK BENİM YAŞAM BİÇİMİM OLDU

Nevin Aydoğmuş (17431)

Bizden Biri kösesinin bu sayıdaki konuğu Makina Mühendisi Nevin Aydoğmuş...

1956 Eskişehir doğumlu Aydoğmuş, ilk orta ve lise öğrenimini de Eskişehir'de tamamladı. 1979 yılında Eskişehir Devlet Mühendislik ve Mimarlık Akademisi (DMMA) Makina Mühendisliği bölümünden mezun olan alan Aydoğmuş, 1980 yılında Eskişehir Bayındırlık Müdürlüğü'nde göreve başladı ve 2003 yılına kadar da aynı yerde çalışarak buradan emekli oldu. Aydoğmuş çalıştığı yıllar içinde 1990-1991 arasında Ankara'da Dil Okulu'na giderek Almanca eğitimi aldı. Emeklilikte de Bina Enerji Verimliliği Bina Enerji Yöneticiliği kursuna katıldı. Hobi olarak da resim kursuna devam ediyor.



SORUMLULUK VE BİLİNÇLE HAREKET ETTİ

Nevin Aydoğmuş, 30 yıllık meslek hayatına ilişkin şunları söyledi: "İş hayatımda göreve ilk başladığımda meslektaş ağabeylerim ablalarım, devletin kuruluşunun önemli olduğunu ve her kademedeki hesabının sorulacağını buna görev yapılmasının önemine vurgu yapmışlardı. Bu sorumluluk ve bilinçle hareket ettiğime inanıyorum. Meslektaş büyüklerimi de saygı ve sevgiyle anıyorum. Görevimiz şehir köylerine kadar giderek devlet binalarının onarılmasını sağlamak ve inşa ettirmektir. Tüm mühendislik kollarında sorumluluk ve hizmet olarak özveriyle çalışılması gerektiğini söylemek isterim."

MÜHENDİSLİK YAŞAM BİÇİMİ

Mesleğe ilk başladığı yıllarla günümüzdeki koşulları değerlendiren Nevin Aydoğmuş, günümüzde koşullar rahatladı, biz inşaat alanlarında sıhhi tesisat kalorifer tesisatı ve bunun gibi tesisat işlerini de yapıyorduk, Sabah 5'e kadar çalıştığım zamanları biliyorum. Aynı gün yine saat 8'de işbaşı yapıyorduk. Çok fedakarca uzun yıllar çalıştık, karşılığında bir şey beklemeden. Benim gibi diğer meslektaşlarım da aynı zorlukları yaşadı. Emekli olduktan sonra da çalışmaya devam ettiğini dile getiren Aydoğmuş, "Mühendislik benim yaşam biçimin oldu, hala özel bir firmada yapı denetim kontrolörü olarak çalışıyorum. Gençlere de bu mesleği tavsiye ediyorum. İşin içinde olmak ve sürekli öğrenmek çok güzel bir şey" diyor.

ODAYA 1979'DA KAYIT OLDU

Kızının kendilerini örnek alarak Maden Mühendisi olduğunu anlatan Aydoğmuş, maden mühendislerinin çalışma koşullarının daha da zor olduğunu, şehir dışında soğuk sıcak demeden maden ocaklarının zorlu şartlarında çalışıldığını söylüyor. Makina Mühendisleri Odası'na 1979 yılında üye olduğunu ifade eden Aydoğmuş, meslek hayatı boyunca odanın eğitimlerine ve faaliyetlerine katıldığını söyledi. Aydoğmuş, son olarak, "Meslektaşlarıma işlerinde başarı, sağlık, huzur ve mutluluklar diliyorum" diyor.



Bizim Köşe

EVLİLİK



» Üyemiz Nevin AYDOĞMUŞ'un kızı Betül AYDOĞMUŞ 04.04.2015 tarihinde Arif GÜVENKAYA ile evlendi.
Çifte Mutluluklar Dileriz...

DOĞUM



- » Üyemiz Gökmen Ümit BAĞATIR'ın 12.03.2015 tarihinde erkek çocuğu dünyaya geldi. Çınar Eren'e mutlu ve sağlıklı bir yaşam dileriz.
- » Üyemiz Reha BALIK'ın 16.03.2015 tarihinde erkek çocuğu dünyaya geldi. Ayaz Rena'ya mutlu ve sağlıklı bir yaşam dileriz.
- » Üyemiz Yasin CİVAN'ın 16.03.2015 tarihinde erkek çocuğu dünyaya geldi. Ömer Asaf'a mutlu ve sağlıklı bir yaşam dileriz.
- » Üyemiz Nesrin ÜNVER'in 18.03.2015 tarihinde erkek çocuğu dünyaya geldi. Kıvanç'a mutlu ve sağlıklı bir yaşam dileriz.
- » Üyemiz Tamer SERTOĞLU'nun 08.04.2015 tarihinde bir kız çocuğu dünyaya geldi. Ceren'e mutlu ve sağlıklı bir yaşam dileriz.

HASTALIK



- » Şube Yönetim Kurulu Yedek Üyemiz Bekir ÖZKIR'ın eşi Fikriye ÖZKIR 14.04.2015 tarihinde ameliyat olmuştur.
- » Şubemiz Muhasebe Sorumlusu Yusuf ATICI 01.04.2015 tarihinde ameliyat olmuştur.
- » Üyemiz Yaşar Metin ÇETİN 26.04.2015 tarihinde geçirmiş olduğu trafik kazasında ağır yaralanmıştır. Tedavisi devam etmektedir. Geçmiş olsun dilekelerimizi sunar acil şifalar dileriz.

VEFAT

- » Üyemiz Korhan EKMEKÇİ'nin babası 07.03.2015 tarihinde vefat etmiştir.
 - » Üyemiz Işık KURT'un babası 24.03.2015 tarihinde vefat etmiştir.
 - » Üyemiz Mustafa Kenan ÖZ'ün kardeşi 06.04.2015 tarihinde vefat etmiştir.
 - » Üyemiz İsmail AĞIR'ın ağabeyi 10.04.2015 tarihinde vefat etmiştir.
 - » Üyemiz Mustafa Serdar ORAN 10.04.2015 tarihinde vefat etmiştir.
 - » Üyemiz M.Sadık YURTMAN'ın annesi 18.04.2015 tarihinde vefat etmiştir.
 - » Üyemiz Yaşar Metin ÇETİN'in annesi ve eşi 26.04.2015 tarihinde geçirdikleri trafik kazasında vefat etmişlerdir.
 - » Üyemiz Ümit KIVANÇ'ın babası 28.04.2015 tarihinde vefat etmiştir.
 - » Üyemiz Mustafa Bülent ERŞEN'in annesi 30.04.2015 tarihinde vefat etmiştir.
- Üyelerimizin ve yakınlarının acılarını tüm MMO ailesi olarak paylaşıyor, başsağlığı ve sabır diliyoruz.

ATAMALAR



- » Üyemiz Sinan ÇETİNKÖPRÜLÜ 12.02.2015 tarihinde ESGAZ Proje Onay Şefi olarak atandı.
 - » Üyemiz Osman Nuri ÇELİK 23.03.2015 tarihinde Doç.Dr. ünvanı almıştır.
 - » Üyemiz Melih Cemal KUŞHAN 23.03.2015 tarihinde Doç.Dr. ünvanı almıştır.
- Yeni görevlerinde de başarılarının devamını dileriz.

Doğru ürün gerektiğinde
hayat kurtaran üründür.

İŞ GÜVENLİĞİ VE İKAZ LEVHALARI

UYARI ve İKAZ LEVHALARI



FOSFORLU İŞILDAYAN LEVHALAR



Merkez : Hoşnudiye Mah. Cengiz Topel Cad. No:31/A- B ESKİŞEHİR
Tel : 0 (222) 221 91 59 - 221 91 21 Fax : 0 (222) 221 47 49
Atölye : Gamako Matbaacılar Sitesi / ESKİŞEHİR
Msn : cetemenler@hotmail.com
e-mail : info@cetemenler.com
web : www.cetemenler.com



CETEMENLER

CETEMENLER
Kırtasiye Matbaacılık Rek. Hiz.
İnş Mlz. Gıda ve İht. Mad.
San. Tic. Ltd. Şti.

4 Yıllık Üniversite Mezunu musunuz?

Çok Uğraşp İş mi Bulamadınız?

İşte Size Yeni Bir İş Kapısı !

“ TEHLİKELİ MADDE

GÜVENLİK DANIŞMANLIĞI ”

GELECEĞİNİZE BİZİMLE YÖN VERİN

EĞİTİMLERİMİZ BAŞLAMIŞTIR



aspir

SRC5 ve TEHLİKELİ MADDE

GÜVENLİK DANIŞMANLIĞI EĞİTİM MERKEZİ



www.aspirsguvenligi.com

75. YIL MAH. 11225 SK. OTO SAN. SİTESİ
C BLOK ÇARŞI GRUBU NO: 19
ODUNPAZARI / ESKİŞEHİR

0222
246 06 28